



**Certificado comercial para
oficina, almacenamiento y producción**

VENTILADORES G44



CasaFan ⚡
SafeLine



Ventiladores certificados para uso comercial

Muchos aparatos eléctricos están diseñados para uso doméstico y están clasificados como tales. Dado que el uso comercial puede suponer requisitos completamente diferentes en cuanto a la construcción y el uso de dichos aparatos, es necesario comprobar de antemano los peligros y riesgos.

El empresario, como operador, debe decidir, basándose en una evaluación de riesgos y teniendo en cuenta el uso previsto y las condiciones de funcionamiento asociadas, si debe utilizarse un «aparato para el hogar» o un aparato profesional para la aplicación específica en su empresa.

La evaluación de riesgos la realiza normalmente el especialista en seguridad laboral de la empresa. Se trata de comprobar de forma preventiva qué medidas deben tomarse para la seguridad y la salud de los empleados.

Lo cierto es que el ventilador de plástico que un empleado instaló en una máquina de producción de una planta industrial en Hamburgo para lograr un ambiente más agradable no estaba en el lugar más apropiado. Se olvidó de apagar el ventilador al final de su turno. El ventilador se incendió debido al calentamiento propio del motor junto con el calor residual de la máquina de producción y causó daños considerables. Esto podría haberse evitado utilizando un aparato adecuado.



Prueba según la DGUV, capítulo 3

La empresa/el empleador es responsable de garantizar la seguridad y la salud de los empleados en el trabajo.

Esto incluye garantizar que todos los equipos eléctricos, ya sean fijos o portátiles, cumplan los requisitos de la normativa alemana sobre prevención de accidentes «Sistemas y equipos eléctricos» (BGV/GUV-V A 3). Deben construirse, operarse, mantenerse, repararse e inspeccionarse para minimizar el riesgo de accidentes e incendios. La seguridad eléctrica debe comprobarse durante la primera puesta en funcionamiento y de manera periódica conforme al capítulo 3 de la DGUV.



Para evitar situaciones peligrosas, varios certificadores independientes como Dekra o Intertek comprueban si el producto puede soportar el estrés esperado al desarrollar «ventiladores comerciales». Para ello, se emplea la actual Directiva de máquinas n.º 2006/42/CE Parte 1 para evaluar la idoneidad.

La seguridad de nuestros ventiladores con certificado comercial fue acreditada mediante pruebas adicionales según la Directiva de máquinas Parte 1.

Motor: al diseñar los motores para estos productos, prestamos atención a reservas suficientes en el dimensionado para mantener el calentamiento del motor tan bajo como sea necesario. De esta forma, se reduce el riesgo de que el motor «se queme» y aumenta la vida útil total.

El motor tiene protección contra sobrecargas térmicas que se activa a temperaturas más bajas de lo habitual con nuestros productos para el hogar. Si el motor se sobrecalienta, ya sea por un defecto en el aparato o por una influencia externa, este fusible térmico insertado en el devanado del motor interrumpe de forma segura el suministro de energía y evita así daños mayores.

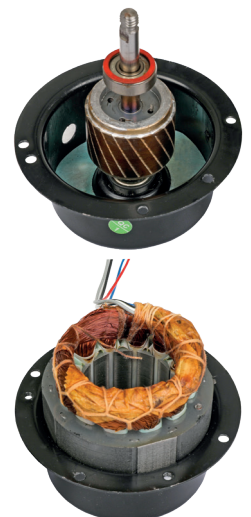

Cable: en aparatos IP44/IP54 con la adición «SafeLine» (SL) utilizamos cables H07RN-G para cargas mecánicas elevadas, también aptos para uso permanente en exteriores, cable revestido de goma con una tensión nominal de 750 V (conductor a conductor; 450 V a tierra). En aparatos destinados a uso en almacenes y operaciones se utiliza un cable H05RN-F.

Interruptor: a diferencia de la mayoría de ventiladores de mesa y de pie, en nuestros aparatos de la serie Casa-Fan SafeLine (SL) un interruptor de apagado o el conmutador graduado en posición cero separa el motor de la red eléctrica de forma bipolar. Esto evita de forma segura accidentes e incendios cuando el aparato está apagado, incluso en condiciones ambientales adversas.



Greyhound TV 36 SL

Robusto y elegante: su lugar refrescante en el día a día

CasaFan 
SafeLine

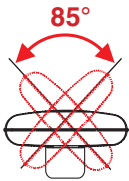

USO COMERCIAL
Certificado para uso comercial según la Directiva de máquinas n.º 2006/42/CE Parte 1.



Ventilador de mesa Greyhound TV 36-SL WE n.º 30365

Carcasa de plástico en blanco mate, hélice de plástico transparente
Aplicaciones en gris

- Carcasa y hélice fabricadas en plástico resistente a impactos, carcasa en color blanco/antracita, aspas semitransparentes. Rejilla protectora de alambre fabricada en acero con acabado blanco/antracita.
- 3 niveles de velocidad, con interruptor de presión, seleccionables en la base del ventilador.
- Oscilación mecánica de 85°, seleccionable.
- Hélice de 3 aspas, optimizada para obtener un mejor caudal de aire.
- Ajuste vertical de la rejilla.
- Base estable con pies de goma integrados en la carcasa.
- Cable de 2,5 m con conector plano europeo.
- Abrir la rejilla protectora para limpiar la rejilla y las aspas.

Artículo	Art. n.º	Carcasa	Rejilla
TV 36-SL WE	30365	Blanco, mate	Lacado en blanco
TV 36-SL AZ	30366	Antracita, mate	Lacado en antracita

Herramienta de montaje incluida.

Datos técnicos

Potencia del motor (W)	35 máx.	Velocidad min ⁻¹	1.310 máx.
Tensión (V/Hz)	220-240/~50	Oscilación (°)	85
N.º de velocidades	3	Peso (kg)	2,25
Presión sonora (L _p -3 m) dB(A)	31,1	Potencia sonora (L _w) dB(A)	51,6
Volumen de aire (m ³ /h)*	2.900	Relación de servicio (m ³ /min/W)	1,47

Dimensiones (mm)

Medida A (mm)	345
Medida B (mm)	275
Medida C (mm)	460
Hélice Ø	300

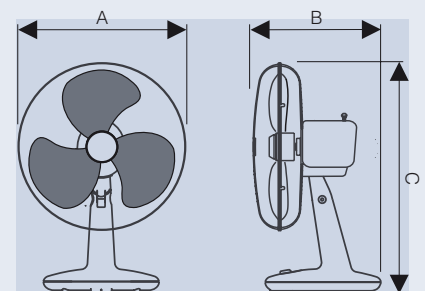

TV 36-SL AZ n.º 30366

Color antracita mate, aplicaciones en plata, hélice transparente



Temperatura ambiente de -10 °C a +35 °C. * medido según la norma IEC 60879

Greyhound SV 45 SL

El momento refrescante en el trabajo o en el tiempo libre

CasaFan 
SafeLine

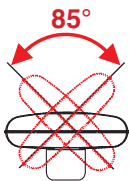

USO COMERCIAL
Certificado para uso comercial según la Directiva de máquinas n.º 2006/42/CE Parte 1.



Ventilador de pie Greyhound SV 45-10-SL WE n.º 306135

Carcasa de plástico blanco mate, hélice de plástico transparente
Aplicaciones en gris

- Carcasa y hélice fabricadas en plástico resistente a impactos, mate.
- Oscilación mecánica de 85°, seleccionable.
- 3 velocidades seleccionables con un interruptor de presión en el caso del SV 45-10 SL e interruptor electrónico en el caso del SV 45-8.
- Hélice de 3 aspas, optimizada para obtener un mejor caudal de aire con el menor ruido.
- Ajuste vertical de la rejilla.
- Indicación LED de las funciones (SV45-8).
- Greyhound SV 45-8 AZ FB con mando a distancia.
- Base tubular regulable en altura de 1.125 a 1.335 mm.
- Cable de 2,5 m con conector plano europeo.
- Rejilla protectora desmontable para limpieza.



Incluye mando a distancia por infrarrojos

Ventilador de pie Greyhound SV 45-8 AZ FB n.º 307121

Carcasa antracita mate, rebajada en plata, hélice de plástico transparente

Artículo	Art. n.º	Carcasa	Rejilla
SV 45-10-SL WE	306135	Blanco, mate	Lacado en blanco
SV 45-8 AZ FB	307121	Antracita, mate	Lacado en antracita

Herramienta de montaje incluida.

Datos técnicos		Dimensiones (mm)	
Potencia del motor (W)	50 máx.		
Tensión (V/Hz)	220-240/~50		
N.º de velocidades	3		
Velocidad min ⁻¹	1.145 máx.		
Oscilación (°)	85		
Peso (kg)	5,1/5,7		
Hélice Ø	400		
Presión sonora (L _p -3 m) dB(A)	35,5		
Potencia sonora (L _w) dB(A)	56,0		
Volumen de aire (m ³ /h)*	4.200		
Relación de servicio (m ³ /min/W)	1,42		

Temperatura ambiente de -10 °C a +35 °C. * medido según la norma IEC 60879

Tradition TV 30 II

Llamativo y brillante

CasaFan
VENTILATOREN

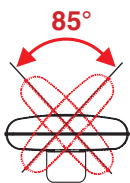

USO COMERCIAL
Certificado para uso comercial según la Directiva de máquinas n.º 2006/42/CE Parte 1.



TRADITION TV 30 II CH N.º 303052

Carcasa metálica cromada o lacada en negro mate, rejilla protectora cromada o de cobre cepillado

- Diseño tradicional con la tecnología más avanzada en modelo con acabado metálico.
- Carcasa y rejilla con acabado cromado brillante o carcasa en negro mate, rejilla protectora y base en acabado cobre cepillado.
- 3 niveles de velocidad seleccionables mediante interruptor de palanca.
- Inclinación vertical regulable.
- Oscilación mecánica de 85°, seleccionable.
- Base estable con protección antivuelco y pies de goma.
- Limpieza sencilla gracias a la rejilla protectora desmontable.
- Hélice de aluminio resistente.
- Cable revestido de goma de 1,8 m H05RN-F G 3 1,0 mm² con conector de seguridad.

Artículo	Art. n.º	Carcasa	Rejilla
TV 30 II CH	303052	Cromado brillante	Cromado brillante
TV 30 II MS	303053	Negro mate	Cobre/negro mate

Se entrega completamente montado.

Datos técnicos

Potencia del motor (W)	37 máx.	Velocidad min ⁻¹	1.321 máx.
Tensión (V/Hz)	220-240/~50	Oscilación (°)	85
N.º de velocidades	3	Peso (kg)	3,5
Presión sonora (L _p -3 m) dB(A)	38,6	Potencia sonora (L _w) dB(A)	56,7
Volumen de aire (m ³ /h)*	1.292	Relación de servicio (m ³ /min/W)	0,65

Dimensiones (mm)

Medida A (mm) 340

Medida B (mm) 280

Medida C (mm) 424

Hélice Ø 300

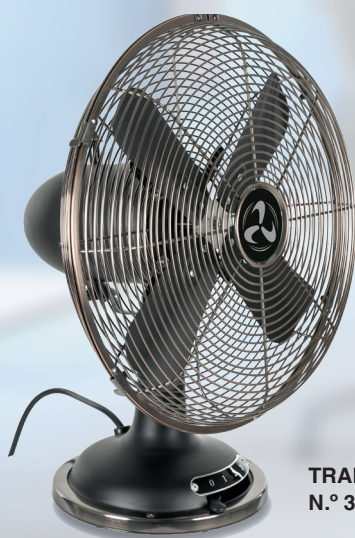
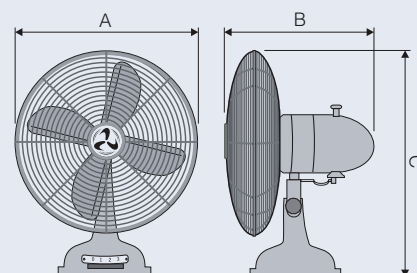

**TRADITION TV 30 II MS
N.º 303053**

Temperatura ambiente de -10 °C a <+40 °C. * medido según la norma IEC 60879

Satin Metal Breeze II

Modelo con acabado metálico estable

CasaFan
VENTILATOREN

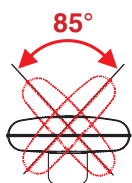

USO COMERCIAL
Certificado para uso comercial según la Directiva de máquinas n.º 2006/42/CE Parte 1.



SATIN METAL BREEZE II N.º 304072

Carcasa metálica, rejilla protectora y base tubular de cromo cepillado

- Modelo con acabado metálico, carcasa de cromo cepillado.
- Oscilación mecánica de 85° seleccionable.
- 3 velocidades seleccionables mediante interruptor giratorio.
- Posibilidad de ajustar el ángulo de inclinación de la rejilla.
- Base tubular regulable en altura de 970 a 1.300 mm.
- Base estable con protección antivuelco.
- Hélice de aluminio resistente.
- Cable revestido de goma de 2,5 m H05RN-F G 3 1,0 mm² con conector de seguridad.
- Limpieza sencilla gracias a la rejilla protectora desmontable.

Artículo	Art. n.º	Carcasa	Hélice
SATIN METAL BREEZE II	304072	Cromo cepillado	Aluminio natural

Datos técnicos		Dimensiones (mm)	
Potencia del motor (W)	50 máx.	452	260
Tensión (V/Hz)	220-240/~50		
N.º de velocidades	3		
Velocidad min ⁻¹ .	1.150 máx.		
Oscilación (°)	85		
Peso (kg)	7,7		
Hélice Ø	400		
Presión sonora (L _p -3 m) dB(A)	41,9		
Potencia sonora (L _w) dB(A)	61,6		
Volumen de aire (m ³ /h)*	2.499		
Relación de servicio (m ³ /min/W)	1,15		

Temperatura ambiente de -10 °C a <+40 °C. * medido según la norma IEC 60879

AIROS ECO SILENT

De supersuave a superáspero

CasaFan
VENTILATOREN

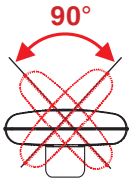

USO COMERCIAL
Certificado para uso comercial según la Directiva de máquinas n.º 2006/42/CE Parte 1.



AIROS ECO SILENT N.º 64501

Carcasa de plástico negra, rejilla protectora lacada en negro

- Ventilador de pie de alta resistencia con motor CE con escobillas de alta eficiencia.
- Carcasa, rejilla protectora y base en color negro, hélice de plástico transparente.
- 6 niveles de velocidad seleccionables en el aparato o con el mando a distancia. Una velocidad más baja genera una brisa supersuave de tan solo 13,2 dB(A)*.
- Soporte magnético del mando a distancia en el centro de la rejilla protectora.
- Flujo de aire máximo de 10.023 m³/h.
- Inclinación vertical ajustable (35°).
- Oscilación electrónica de 90°, seleccionable.
- Base maciza con protección antivuelco.
- Programador de desconexión de 1 a 9 horas.
- Innovadora hélice patentada de 18 aspas y 2 ruedas para obtener el máximo caudal de aire con el mínimo ruido.
- Con el mismo caudal de aire, es aproximadamente 20 dB(A) más silencioso que, por ejemplo, la máquina de viento industrial WM2 Eco.
- Cable revestido de goma de 2,5 m H05RN-F G 3 0,75 mm² con conector de seguridad.

Artículo	Art. n.º	Carcasa, rejilla
AIROS ECO SILENT	64501	Negro

Datos técnicos	Dimensiones (mm)
Potencia del motor (W)	4,2 - 90
Tensión (V/Hz)	220-240/~50
N.º de velocidades	6 + 1
Velocidad min ⁻¹	850 máx.
Oscilación (°)	90
Peso (kg)	10,0
Hélice Ø	442
Presión sonora (L _p -3 m) dB(A)	35,6
Potencia sonora (L _w) dB(A)	56,1
Volumen de aire (m ³ /h)**	10.023
Relación de servicio (m ³ /min/W)	1,92

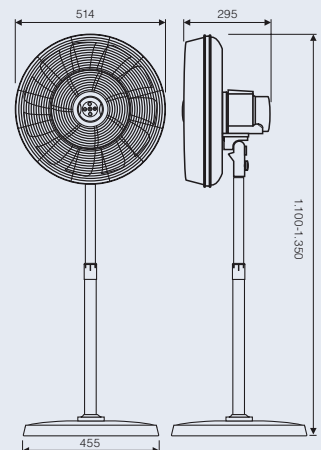

AIROS ECO SILENT N.º 64501

Temperatura ambiente de -10 °C a +40 °C.

* Presión sonora LP -3 m

** medido según la norma IEC 60879

Más silencioso que un susurro...

Un «modo suave» adicional genera una brisa suave y un ruido apenas perceptible con un consumo de tan solo 4,2 W.



Versátil...

6 + 1 velocidades perfectamente ajustadas para cada tipo de necesidad. Desde una suave brisa hasta una fuerte tormenta con más de 10.000 m³/h**, el Airos Eco Silent se adapta a cualquier situación.

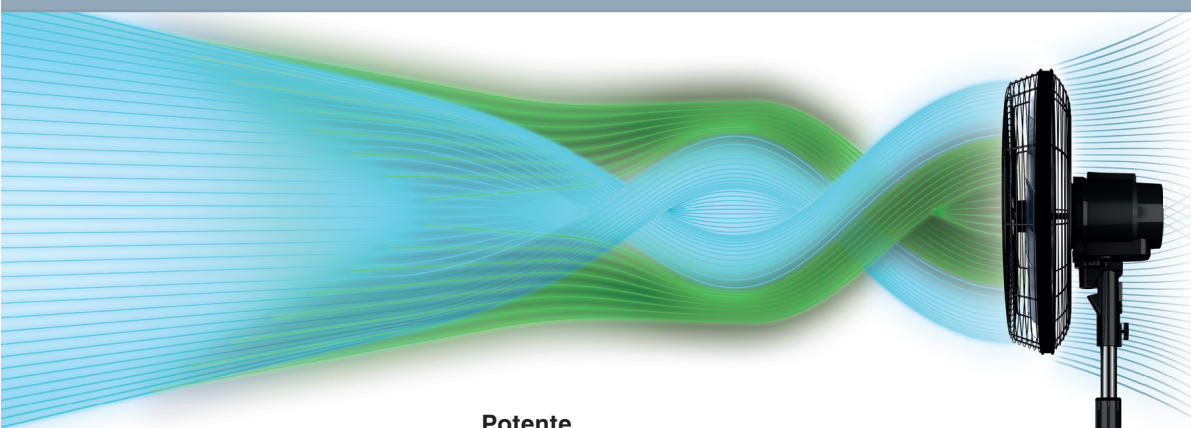

Alta tecnología...

Motor CE de precisión, cerrado y altamente eficiente con imán permanente y electrónica de control integrada. La 3.^a generación de la tecnología de motores CE sin escobillas. Ahorra hasta 50 % de energía en comparación con los motores de CA convencionales.



Potente...

Nueva hélice patentada que genera un flujo de aire más ancho con un mayor alcance. El flujo de aire más lento generado por el círculo de 7 aspas interior se une al flujo de aire más rápido generado por el círculo de 11 aspas exterior situado en la parte delantera del ventilador, logrando así un mayor alcance (hasta 25 m) con una corriente de aire uniforme.

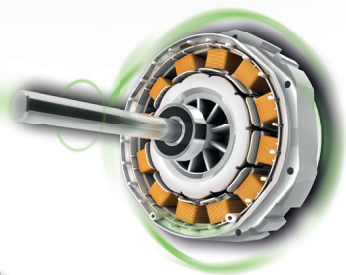
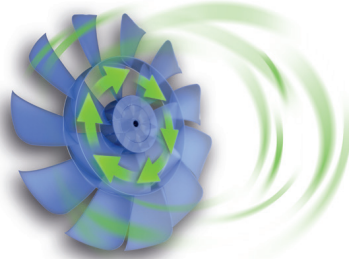

Flexible...

Ya sea en la oficina o en casa: gracias a sus niveles de velocidad perfectamente ajustados, el Airos Eco Silent se puede utilizar en cualquier lugar. La potencia se puede ajustar individualmente según las necesidades.



AIROS ECO SILENT WALL

Diseño de sistemas con la más alta calidad

NUEVO

CasaFan
VENTILATOREN

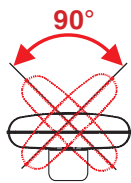

AIROS ECO SILENT WALL SW N.º 60509

Ventilador de pared negro

- Innovadora hélice patentada de 18 aspas y 2 ruedas para obtener el máximo caudal de aire con el mínimo ruido.
- Con el mismo caudal de aire, es aproximadamente 20 dB(A) más silencioso que, por ejemplo, la máquina de viento industrial WM3 Wall Eco SL.
- 6 niveles de velocidad seleccionables con el mando a distancia. Una velocidad más baja genera una brisa supersuave de tan solo 13,2 dB(A)*.
- Carcasa, rejilla protectora y pie en color negro, aspas de plástico transparente.
- Inclinación vertical ajustable de -39° a +18°.
- Programador de desconexión de 1 a 9 horas.
- Oscilación electrónica de 90°, seleccionable.
- Cable revestido de goma de 2,5 m H05RN-F G 1,0 mm² con conector de seguridad.
- Flujo de aire máximo de 10.023 m³/h.**
- Carcasa de plástico de fácil mantenimiento con rejilla protectora en metal lacado.



Incluye mando a distancia con soporte a la pared magnético e indicador de nivel digital

Artículo	Art. n.º	Color
AIROS ECO SILENT WALL	64509	Negro

Datos técnicos			
Potencia del motor (W)	4,2 - 90	Velocidad min ⁻¹	850 máx.
Tensión (V/Hz)	220-240/~50	Oscilación (°)	90
N.º de velocidades	6 + 1	Peso (kg)	6,3
Presión sonora (L _p -3 m) dB(A)	35,6	Potencia sonora (L _w) dB(A)	56,1
Volumen de aire (m ³ /h)**	10.023	Relación de servicio (m ³ /min/W)	1,92

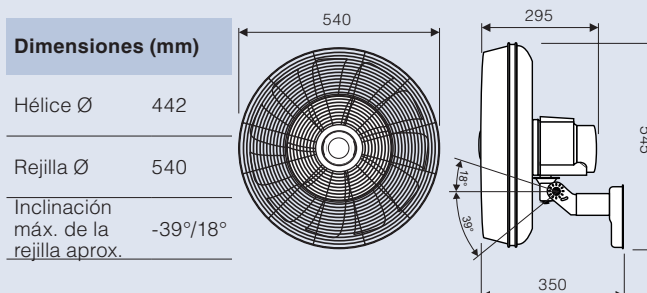

Temperatura ambiente de -10 °C a <+40 °C.

* Presión sonora LP -3 m

** medido según la norma IEC 60879

Airos Pin II

Estilizado, moderno y de largo alcance

CasaFan
VENTILATOREN

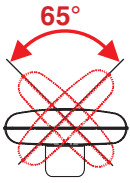

USO COMERCIAL
Certificado para uso comercial según la Directiva de máquinas n.º 2006/42/CE Parte 1.

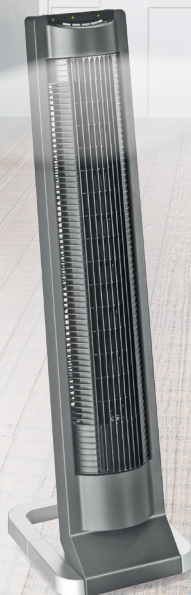
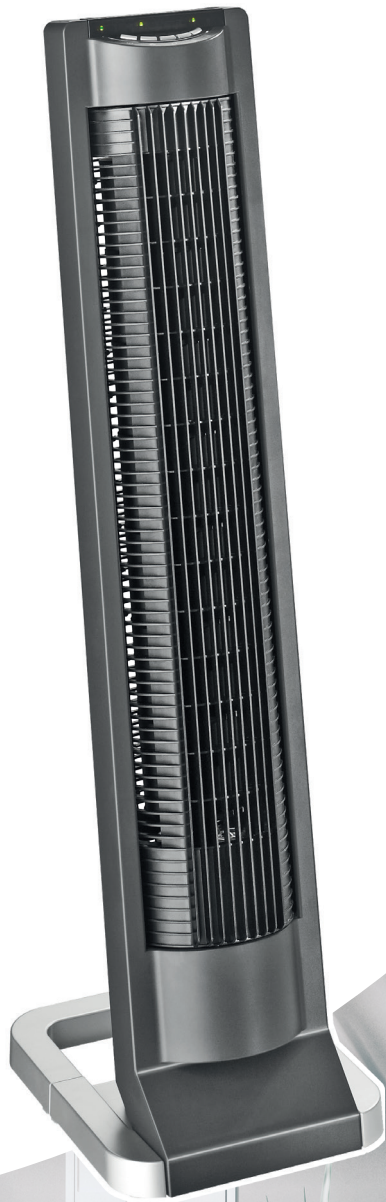

Airos Pin II n.º 67522

Color antracita/negro

Mando a distancia:

Almacenamiento en la parte superior del ventilador. Todas las funciones seleccionables.



- Carcasa elegante y compacta fabricada con resina termoplástica ABS resistente a los impactos, antracita/negro.
- 3 niveles de velocidad.
- Temporizador de hasta 7,5 horas.
- Modo natural para un cambio constante de la dirección de la corriente de aire.
- Compartimento para el mando a distancia en la parte superior del ventilador.
- Todas las funciones son seleccionables en el aparato o con el mando a distancia por infrarrojos.
- Base estable con protección antivuelco.
- Los indicadores LED muestran las funciones seleccionadas.
- La oscilación interna de 65° distribuye el flujo de aire de manera uniforme por toda la estancia.
- Cable de 2,5 m con conector plano europeo.
- Hélice desarrollada especialmente para generar el menor ruido con el máximo caudal de aire, alcance de hasta 6 m.
- Práctica asa de transporte integrada en la parte posterior de la carcasa.

Artículo	Art. n.º	Carcasa
Airos Pin II	67522	Antracita/negro

Datos técnicos		Dimensiones (mm)	
Potencia del motor (W)	40 máx.		
Tensión (V/Hz)	220-240/~50		
N.º de velocidades	3		
Velocidad min ⁻¹	1.250 máx.		
Oscilación (°)	65 interno		
Peso (kg)	3,9		
Presión sonora (L _p -3 m) dB(A)	33,4		
Potencia sonora (L _w) dB(A)	56,1		
Volumen de aire (m ³ /h)*	412		
Relación de servicio (m ³ /min/W)	0,23		

Temperatura ambiente de -10 °C a <+40 °C. * medido según la norma ISO 5801

Airos Big Pin II

Forma estilizada y moderna y estructura alta: disponible en 2 colores actuales

CasaFan
VENTILATOREN

Airos Big Pin II WE

n.º 67541

Color blanco

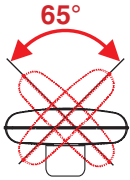

USO COMERCIAL
Certificado para uso comercial según la Directiva de máquinas n.º 2006/42/CE Parte 1.



Airos Big Pin II SW n.º 67540

Color antracita/negro

Todas las funciones son seleccionables en el aparato o con el mando a distancia por infrarrojos.



- Carcasa elegante fabricada con resina termoplástica ABS resistente a los impactos, antracita/negra o lacada en color blanco.
- 3 niveles de velocidad.
- Temporizador de hasta 7,5 horas.
- Modo natural para un cambio constate de la dirección de la corriente de aire.
- Compartimento para el mando a distancia en la parte superior del ventilador.
- La función de temperatura regula la velocidad.
- Una pantalla (seleccionable) con buena iluminación muestra las funciones seleccionadas.
- Hélice desarrollada especialmente para generar el menor ruido con el máximo caudal de aire, alcance de hasta 8 m.
- Base estable con protección antivuelco.
- La oscilación interna de 65° distribuye el flujo de aire de manera uniforme por toda la estancia.
- Cable de 2,5 m y conector plano europeo.
- Práctica asa de transporte integrada en la parte posterior de la carcasa.

Artículo	Art. n.º	Carcasa
Airos Big Pin II SW	67540	Antracita/negro
Airos Big Pin II WE	67541	Blanco

Datos técnicos		Dimensiones (mm)	
Potencia del motor (W)	40 máx.		
Tensión (V/Hz)	220-240/~50		
N.º de velocidades	3		
Velocidad min ⁻¹	1.270 máx.		
Oscilación (°)	65 interno		
Peso (kg)	4,8		
Presión sonora (L _p -3 m) dB(A)	37,0		
Potencia sonora (L _w) dB(A)	60,0		
Volumen de aire (m ³ /h)*	465		
Relación de servicio (m ³ /min/W)	0,19		

Temperatura ambiente de -10 °C a <+40 °C. * medido según la norma ISO 5801

Greyhound WV 45-II FB

¡Gane espacio en su escritorio!

CasaFan
VENTILATOREN

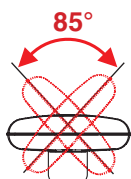

USO COMERCIAL
Certificado para uso comercial según la Directiva de máquinas n.º 2006/42/CE Parte 1.

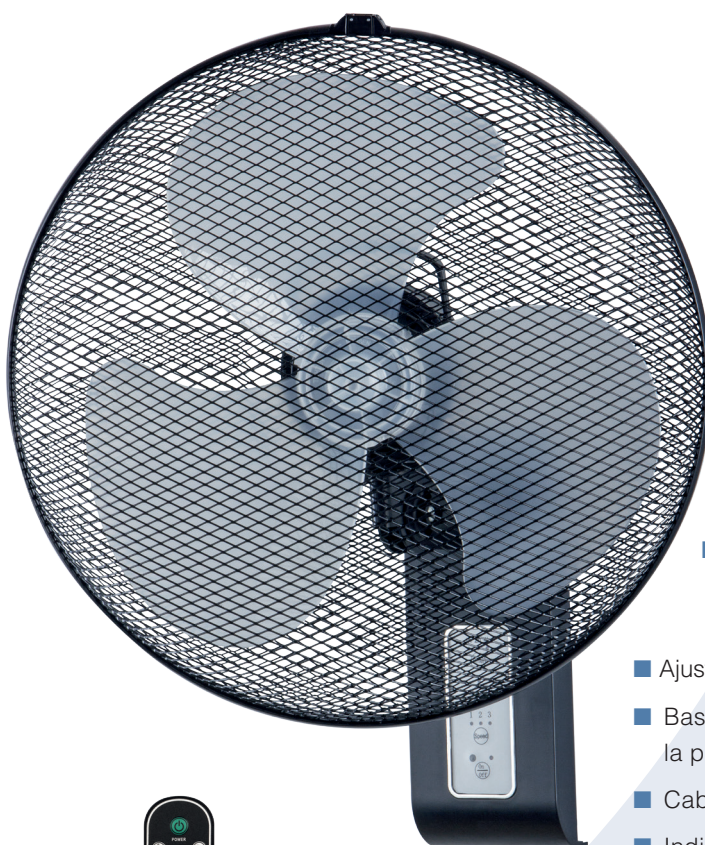

Incluye mando a distancia

WV 45-II FB AZ n.º 304525

Carcasa y rejilla protectora antracita mate, hélice transparente

- Carcasa y hélice fabricadas en plástico resistente a impactos, mate.
- Oscilación mecánica de 85° (seleccionable también con el mando a distancia).
- 3 velocidades seleccionables mediante interruptor de presión.
- Hélice de 3 aspas, optimizada para obtener un mejor caudal de aire con el menor ruido.
- Ajuste vertical de la rejilla.
- Base estable con pies de goma y sujeción a la pared.
- Cable de 2,5 m y conector plano europeo.
- Indicación LED de las funciones.
- Rejilla protectora desmontable para limpieza de la rejilla y las aspas.



WV 45-II FB AZ n.º 304525

Carcasa y rejilla protectora antracita mate, hélice transparente

WV 45-II FB LG n.º 304524

Carcasa y rejilla protectora gris claro mate, hélice transparente

Artículo	Art. n.º	Carcasa	Aspas
WV 45-II FB AZ	304525	Antracita mate	Transparente
WV 45-II FB LG	304524	Gris claro mate	Transparente

Datos técnicos

Potencia del motor (W)	54 máx.	Velocidad min ⁻¹	1.145 máx.
Tensión (V/Hz)	220-240/~50	Oscilación (°)	85
N.º de velocidades	3	Peso (kg)	3,0
Presión sonora (L _p -3 m) dB(A)	35,5	Potencia sonora (L _w) dB(A)	56,0
Volumen de aire (m ³ /h)*	4.188	Relación de servicio (m ³ /min/W)	1,29

Dimensiones (mm)

Hélice Ø	400
Rejilla Ø	443
Inclinación máx. de la rejilla aprox.	35°

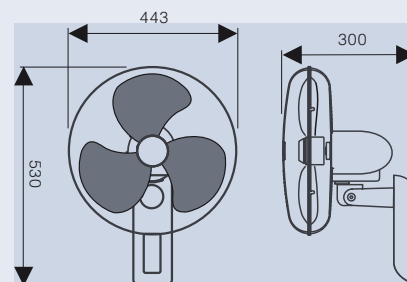

Temperatura ambiente de -10 °C a +35 °C. * medido según la norma IEC 60879

Speed2Stand

¿Quieres un poco más de aire?

CasaFan
VENTILATOREN

USO COMERCIAL
Certificado para uso comercial según la Directiva de máquinas n.º 2006/42/CE Parte 1.



El transformador opcional **Trafo ETWZ 1,0 n.º 891020** permite regular hasta 5 velocidades.



Speed2Stand n.º 304010

Rejilla protectora de cromo, hélice de aluminio lacada en negro, base y armadura tubular lacadas en gris plateado.

- Ventilador de pie de alto rendimiento.
- Ideal para uso privado y comercial.
- 3 niveles de velocidad seleccionables mediante interruptor giratorio.
- Inclinación vertical ajustable en un rango de 100°.
- Rejilla protectora cromada, carcasa, marco y base en color gris plateado.
- Base estable con protección antivuelco y pies de goma.
- Práctica asa de transporte y posibilidad de guardar el cable en la parte trasera de la rejilla protectora.
- Hélice de aluminio resistente con acabado negro.
- Tipo de protección IP20, clase de protección I.
- Cable revestido de goma de 2,5 m H05RN-F G 3 1,0 mm² con conector de seguridad.



Artículo	Art. n.º	Carcasa/rejilla	Aspas
Speed2Stand	304010	Lacado en gris plateado/ cromo	Aluminio, lacado en negro

Datos técnicos		Dimensiones (mm)	
Potencia del motor (W)	110 máx.		
Tensión (V/Hz)	220-240/~50		
N.º de velocidades	3		
Velocidad min ⁻¹	1.305 máx.		
Peso (kg)	12,8		
Presión sonora (L _p -3 m) dB(A)	40,7		
Potencia sonora (L _w) dB(A)	62,9		
Volumen de aire (m ³ /h)*	5.685		
Relación de servicio (m ³ /min/W)	1,06		
Rejilla Ø mm	440		
Aspas Ø mm	400		

Temperatura ambiente de -10 °C a +42 °C. * medido según la norma IEC 60879

Speed-G CH

El profesional: un soplo de aire fresco donde sea necesario

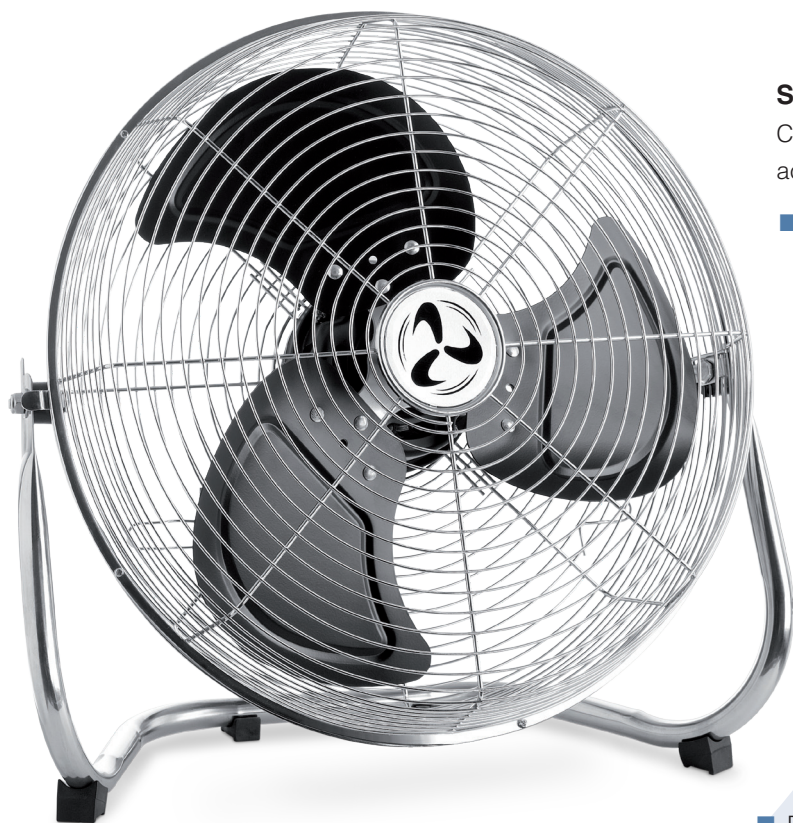

Speed 50-G CH n.º 305008

Carcasa, rejilla protectora y armadura tubular con acabado cromado brillante, aspas lacadas en negro

- Robusta rejilla protectora cromada con protección contra lesiones.
- 3 niveles de velocidad seleccionables mediante interruptor giratorio.
- Inclinación vertical regulable.
- Apto para montaje a la pared y con cadena de suspensión (cadenas no incluidas).
- Base de tubo de acero estable con protección antivuelco y pies de goma.
- Práctica asa de transporte y posibilidad de guardar el cable en la parte trasera de la rejilla protectora.
- Hélice de aluminio resistente.
- Cable revestido de goma de 2,5 m H05RN-F G 3 1,0 mm² con conector de seguridad.
- El transformador opcional **ETWZ 1,0 n.º 891020** permite regular hasta 5 velocidades hasta el funcionamiento silencioso.



Artículo	Art. n.º	Rejilla protectora	Aspas
Speed 40-G CH	304008	Cromado brillante	Lacado en negro
Speed 50-G CH	305008	Cromado brillante	Lacado en negro

Datos técnicos	Speed		Datos técnicos	Speed	
	40	50		40	50
Potencia del motor (W)	110 máx.	120 máx.	Peso (kg)	4,9	6,2
Tensión (V/Hz)	220-240/~50		N.º de velocidades	3	
Presión sonora (L _p -3 m) dB(A)	40,7	46,8	Potencia sonora (L _w) dB(A)	62,9	69,1
Relación de servicio (m ³ /min/W)	1,06	1,08	Volumen de aire (m ³ /h)*	5.685	7.860

Dimensiones (mm)

Speed 40

Rejilla Ø 440

Aspas Ø 400

Speed 50

Rejilla Ø 550

Aspas Ø 500

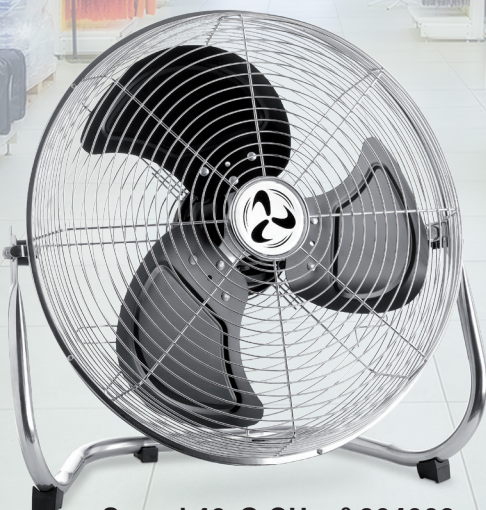
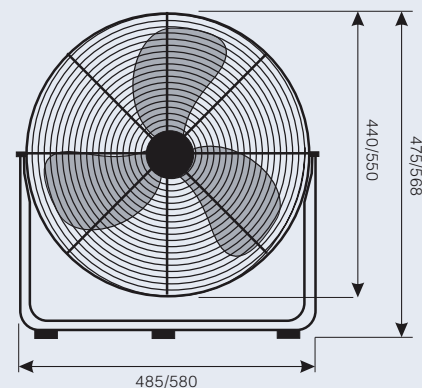

Speed 40-G CH n.º 304008

Carcasa, rejilla protectora y armadura tubular con acabado cromado brillante, aspas lacadas en negro

Temperatura ambiente de -10 °C a +42 °C. * medido según la norma IEC 60879

Gordon W

Elegancia en la pared y resistencia cuando hace falta



USO COMERCIAL
Certificado para uso comercial según la Directiva de máquinas n.º 2006/42/CE Parte 1.



Diseño italiano, incluido en el ADI DESIGN INDEX 2004
Diseño: F. Trabucco y M. Vecchi.



Ventilador de pared/techo Gordon W 40 LG n.º 60641

Color gris claro

- Carcasa, rejilla protectora y hélice fabricadas en plástico resistente a impactos.
- 3 niveles de velocidad, temporizador de 6 horas, oscilación y modo natural seleccionables con el mando a distancia o desde el aparato.
- Indicación LED de las funciones seleccionadas.
- Oscilación electrónica de 90°, seleccionable.
- Hélice de 3 aspas optimizada para obtener un mejor caudal de aire con el menor ruido.
- Ajuste vertical de la rejilla.
- Montaje estable a la pared y al techo, con material de sujeción incluido.
- Sin cable, con conexión fija.
- Tipo de protección IP20, aislamiento de protección.
- Abrir la rejilla protectora para limpiar la rejilla y las aspas.

¡Todas las funciones pueden controlarse mediante el mando a distancia que se incluye!



Gordon W 30 LG n.º 60643

Color gris claro

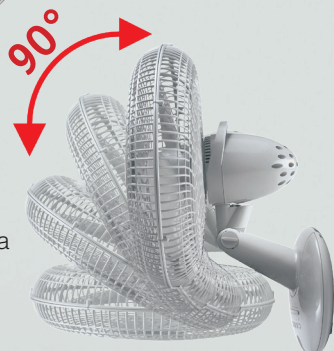

En la **serie Gordon Wall** la inclinación de la rejilla es regulable

Artículo	Art. n.º	Carcasa/rejilla
Gordon W 30 LG	60643	Gris claro
Gordon W 40 LG	60641	Gris claro

Datos técnicos	W 30	W 40	Datos técnicos	W 30	W 40
Potencia del motor (W)	35 máx.	40 máx.	Velocidad min ⁻¹	1.300 máx.	1.145 máx.
Tensión (V/Hz)	230~50		Oscilación (°)	90	
N.º de velocidades	3		Peso (kg)	2,7	3,0
Presión sonora (L _p -3 m) dB(A)	29,1	35,1	Potencia sonora (L _w) dB(A)	50,8	57,2
Relación de servicio (m ³ /min/W)	1.143	1.667	Volumen de aire (m ³ /h)*	2.400	4.000

Dimensiones (mm)	W 30	W 40
Rejilla Ø	365	460
Aspas Ø	300	400
Medida A	365	460
Medida B	335	355
Medida C	550	600

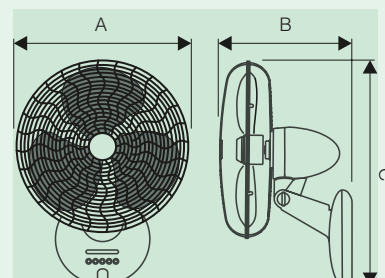

Temperatura ambiente de -10 °C a <+40 °C. * medido según la norma IEC 60879

DESK2PROTECT SL

Aire fresco con seguridad, incluso en entornos hostiles, húmedos y sucios

CasaFan 
SafeLine

USO COMERCIAL
Certificado para uso comercial según la Directiva de máquinas n.º 2006/42/CE Parte 1.



IP54
Protección contra el polvo
Protección contra salpicaduras

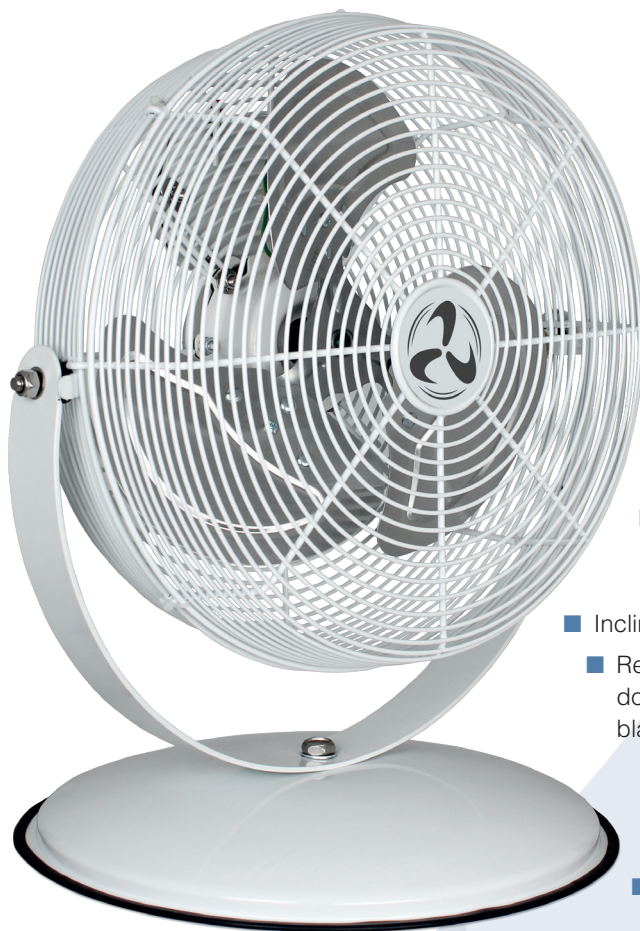

DESK2PROTECT N.º 303512

Carcasa, rejilla protectora y marco con doble capa de pintura anticorrosiva en color blanco, hélice fabricada en aluminio resistente al agua marina

- Ventilador de mesa de alto rendimiento de diseño industrial totalmente metálico.
- Ideal para usar como ventilador personal en entornos de producción, almacenamiento y distribución.
- Fácil instalación en superestructuras y marcos.
- 3 velocidades seleccionables mediante interruptor de presión protegido. Interruptor de encendido/apagado de presión.
- Inclclinación vertical ajustable en un rango de 130°.
- Rejilla protectora, carcasa, marco y base con doble capa de pintura anticorrosiva en color blanco.
- Base estable con protección antivuelco.
- Práctica asa en la parte trasera de la rejilla protectora.
- Cable de 2,5 m H07RN-F G 3 1,0 mm² para cargas mecánicas elevadas con conector de seguridad IP54.
- Hélice de aluminio resistente.
- Tipo de protección IP54 con protección contra salpicaduras, clase de protección I.

Fácil instalación sobre cerchas y superestructuras.



El interruptor de encendido/apagado del ventilador y el interruptor de selección de los niveles de velocidad cuentan con una cubierta protectora de goma.



Artículo	Art. n.º	Carcasa/rejilla	Aspas
DESK2PROTECT SL	303512	Doble capa de pintura anticorrosiva, blanca	Aluminio

Datos técnicos		Dimensiones (mm)	
Potencia del motor (W)	43 máx.	Rejilla Ø mm	350
Tensión (V/Hz)	220-240/~50	Aspas Ø mm	303

N.º de velocidades	3
Velocidad min ⁻¹	1.360 máx.
Peso (kg)	5,1
Presión sonora (L _p -3 m) dB(A)	40,8
Potencia sonora (L _w) dB(A)	58,4
Volumen de aire (m ³ /h)*	2.250
Relación de servicio (m ³ /min/W)	1,00

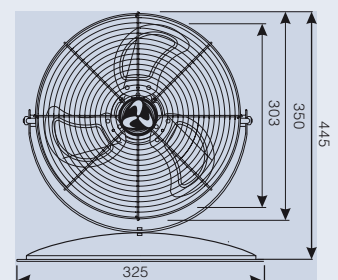

Temperatura ambiente de -10 °C a +42 °C. * medido según la norma IEC 60879

FLOOR2PROTECT SL

Viento fresco con seguridad, incluso en entornos hostiles, húmedos y sucios

CasaFan ⚡
SafeLine

USO COMERCIAL
Certificado para uso comercial según la Directiva de máquinas n.º 2006/42/CE Parte 1.



IP54

Protección contra el polvo
Protección contra salpicaduras

El interruptor de encendido/apagado del ventilador y el interruptor de selección de los niveles de velocidad cuentan con una cubierta protectora de goma.

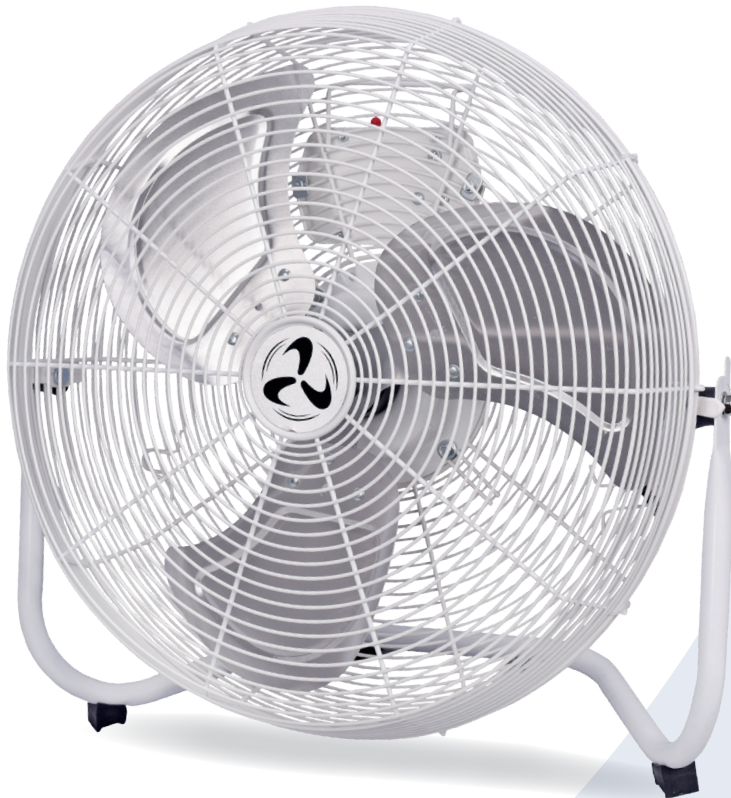

FLOOR2PROTECT SL N.º 304515

Carcasa, rejilla protectora y armadura tubular con doble capa de pintura anticorrosiva en color blanco

- Ventilador de pie de alto rendimiento con diseño industrial.
- Ideal para usar en entornos de producción, almacenamiento y distribución.
- 3 velocidades seleccionables mediante interruptor de presión protegido. Interruptor de encendido/apagado de presión.
- Inclinação vertical ajustable en un rango de 130°.
- Rejilla protectora, carcasa, marco y armadura tubular con doble capa de pintura anticorrosiva en color blanco.
- Hélice resistente fabricada en aluminio resistente al agua marina.
- Práctica asa de transporte en la parte trasera de la rejilla protectora.
- Cable revestido de goma de 2,5 m H07RN-F G 3 1,0 mm² para cargas mecánicas elevadas con conector de seguridad IP54.
- Tipo de protección IP54 a prueba de polvo y salpicaduras, clase de protección I.

Artículo	Art. n.º	Carcasa/rejilla	Aspas
FLOOR2PROTECT SL	304515	Doble capa de pintura anticorrosiva, blanca	Aluminio

Datos técnicos		Dimensiones (mm)	
Potencia del motor (W)	120 máx.	Rejilla Ø mm	495
Tensión (V/Hz)	220-240/~50	Aspas Ø mm	455
N.º de velocidades	3		
Velocidad min ⁻¹	1.250 máx.		
Peso (kg)	7,1		
Presión sonora (L _p -3 m) dB(A)	49,9		
Potencia sonora (L _w) dB(A)	72,0		
Volumen de aire (m ³ /h)*	10.700		
Relación de servicio (m ³ /min/W)	1,48		

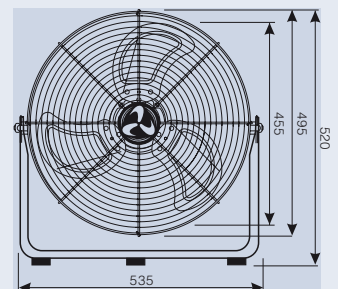

Temperatura ambiente de -10 °C a +42 °C. * medido según la norma IEC 60879

SPEED2PROTECT SL

Viento fresco con seguridad, incluso en entornos hostiles, húmedos y sucios

CasaFan 
SafeLine

USO COMERCIAL
Certificado para uso comercial según la Directiva de máquinas n.º 2006/42/CE Parte 1.



IP54
Protección contra el polvo
Protección contra salpicaduras

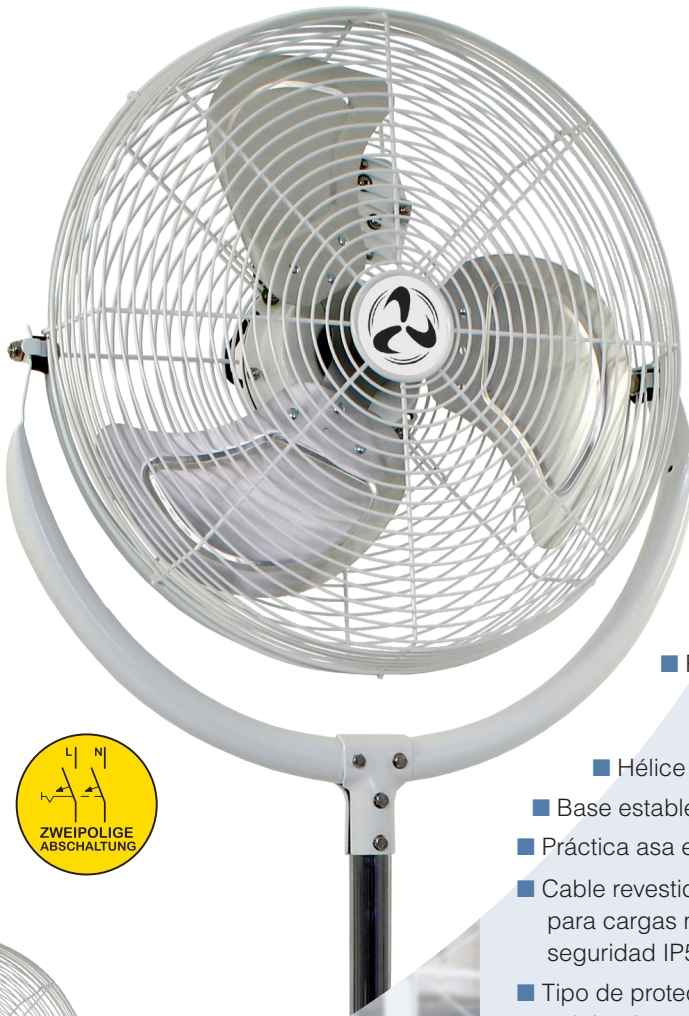

SPEED2PROTECT SL N.º 304514

Carcasa, rejilla protectora y armadura tubular con doble capa de pintura anticorrosiva en color blanco

- Ventilador de pie de alto rendimiento con diseño industrial.
- Ideal para usar en entornos de producción, almacenamiento y distribución.
- Soporte para instalación fija a la pared incluido.
- 3 velocidades seleccionables mediante interruptor de presión. Interruptor de encendido/apagado de presión.
- Inclinación vertical ajustable en un rango de 130°.
- Rejilla protectora, carcasa, marco y base con doble capa de pintura anticorrosiva en color blanco.
- Hélice de aluminio resistente.
- Base estable con protección antivuelco y pies de goma.
- Práctica asa en la parte trasera de la rejilla protectora.
- Cable revestido de goma de 2,5 m H07RN-F G 3 1,0 mm² para cargas mecánicas elevadas con conector de seguridad IP54.
- Tipo de protección IP54 a prueba de polvo y salpicaduras, clase de protección I.

Artículo	Art. n.º	Carcasa/rejilla	Aspas
SPEED2PROTECT SL	304514	Doble capa de pintura anticorrosiva, blanca	Aluminio

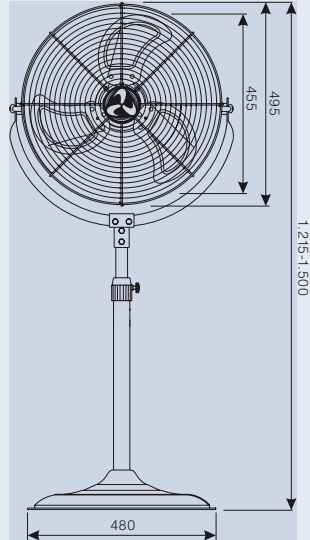
Datos técnicos		Dimensiones (mm)	
Potencia del motor (W)	120 máx.		
Tensión (V/Hz)	220-240/~50		
N.º de velocidades	3		
Velocidad min ⁻¹	1.250 máx.		
Peso (kg)	14,8		
Presión sonora (L _p -3 m) dB(A)	49,9		
Potencia sonora (L _w) dB(A)	72,0		
Volumen de aire (m ³ /h)*	10.700		
Relación de servicio (m ³ /min/W)	1,48		
Rejilla Ø mm	495		
Aspas Ø mm	455		

Temperatura ambiente de -10 °C a +42 °C.

* medido según la norma IEC 60879



Soporte de pared incluido.



El interruptor de encendido/apagado del ventilador y el interruptor de selección de los niveles de velocidad cuentan con una cubierta protectora de goma.

WM2 Wall Eco

Máquina de viento para montaje en la pared

CasaFan
VENTILATOREN

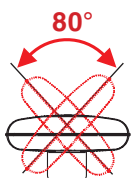
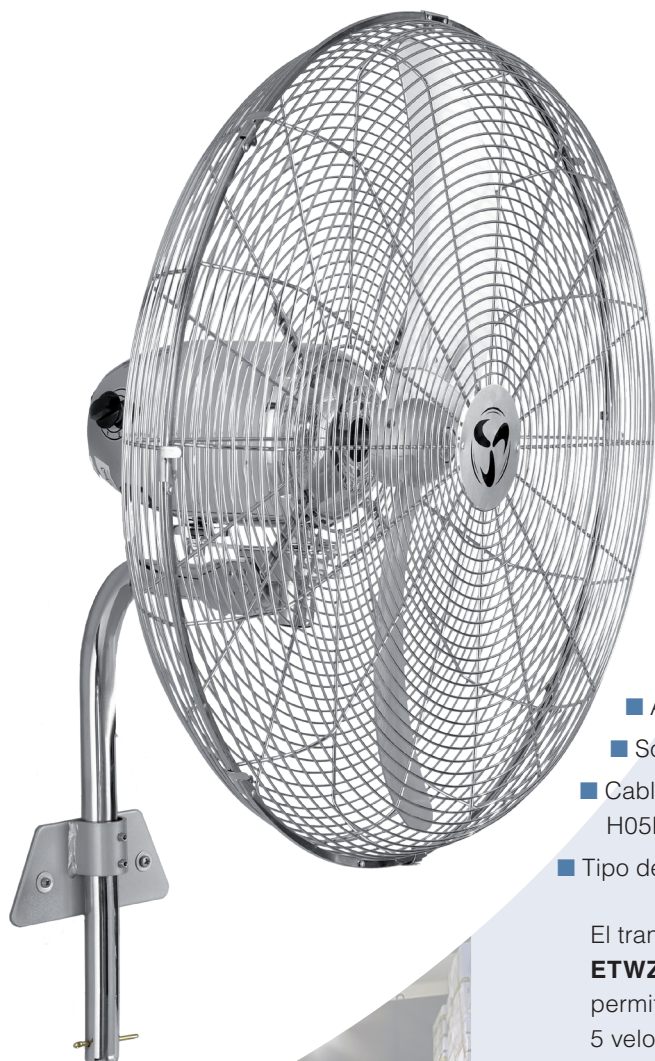

USO COMERCIAL
Certificado para uso comercial según la Directiva de máquinas n.º 2006/42/CE Parte 1.



Máquina de viento WM2 WALL ECO n.º 207512

Carcasa, aspas y piezas de montaje lacadas en gris plateado, rejilla protectora y tubo de pared cromada brillante

- Varilla y rejilla protectora con acabado cromado brillante; carcasa, aspas y soporte a la pared lacados en gris plateado.
- Modelo con acabado íntegramente metálico.
- 3 niveles de velocidad seleccionables mediante interruptor giratorio situado en el motor.
- Oscilación mecánica de 85°, seleccionable.
- Hélice de 2 aspas optimizada para un caudal de aire óptimo.
- Ajuste vertical de la rejilla.
- Soporte de pared regulable en altura.
- Cable revestido de goma, longitud de 2,5 m H05RN-F 3 G 1,0 mm², con conector de seguridad.
- Tipo de protección IPX0 para zonas secas.

El transformador opcional **ETWZ 1,0 n.º 891020** permite regular hasta 5 velocidades.



Artículo	Art. n.º	Carcasa/rejilla	Aspas
WM2 Wall Eco	207512	Gris plateado/cromo	Lacado en gris plateado

Datos técnicos		Dimensiones (mm)	
Potencia del motor (W)	123 máx.	Rejilla Ø mm	700
Tensión (V/Hz)	220-240/~50	Aspas Ø mm	650
N.º de velocidades	3	Altura máx. mm	870
Velocidad min ⁻¹	1.190 máx.	Peso (kg)	11,2

Oscilación (°)	80
Presión sonora (L _p -3 m) dB(A)	58,2
Potencia sonora (L _w) dB(A)	76,7
Volumen de aire (m ³ /h)*	9.530
Relación de servicio (m ³ /min/W)	1,26

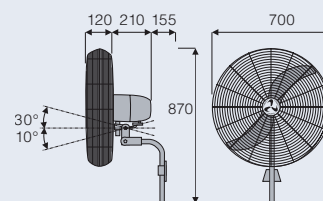

Temperatura ambiente de -10 °C a +42 °C. * medido según la norma IEC 60879

WM2 Stand Eco

Máquina de viento de pie

CasaFan
VENTILATOREN

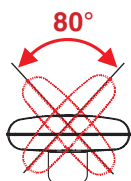
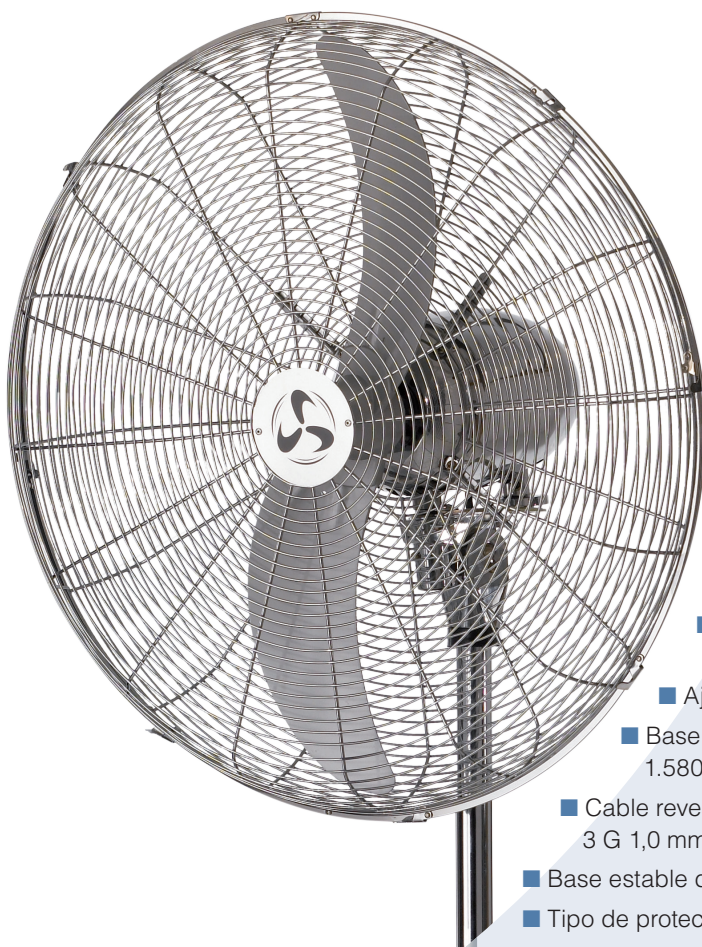

USO COMERCIAL
Certificado para uso comercial según la Directiva de máquinas n.º 2006/42/CE Parte 1.



Máquina de viento WM2 Stand ECO n.º 207503

Carcasa, aspas y piezas de montaje lacadas en gris plateado, rejilla protectora y base tubular cromada brillante

- Varilla y rejilla protectora de acero cromado; carcasa, aspas y base lacados en gris plateado.
- Modelo con acabado íntegramente metálico.
- 3 niveles de velocidad seleccionables mediante interruptor giratorio situado en el motor.
- Oscilación mecánica de 85°, seleccionable.
- Hélice de 2 aspas optimizada para un caudal de aire óptimo.
- Ajuste vertical de la rejilla.
- Base tubular regulable para una altura máx. de 1.580 mm.
- Cable revestido de goma, longitud de 2,5 m H05RN-F 3 G 1,0 mm², con conector de seguridad.
- Base estable de hierro fundido con protección antivuelco.
- Tipo de protección IPX0 para zonas secas.
- Hasta 5 velocidades regulables con el transformador opcional (**ETWZ 1,0 n.º 891020**) hasta aprox. 400 r. p. m.

Artículo	Art. n.º	Carcasa/rejilla	Aspas/base
WM2 Stand Eco	207503	Gris plateado/cromo	Lacado en gris plateado

Datos técnicos	Dimensiones (mm)
Potencia del motor (W)	123 máx.
Tensión (V/Hz)	220-240/~50
N.º de velocidades	3
Velocidad min ⁻¹	1.190 máx.
Oscilación (°)	80
Peso (kg)	16,4
Presión sonora (L _p -3 m) dB(A)	58,2
Potencia sonora (L _w) dB(A)	76,7
Volumen de aire (m ³ /h)*	9.530
Relación de servicio (m ³ /min/W)	1,26
Rejilla Ø mm	700
Aspas Ø mm	650

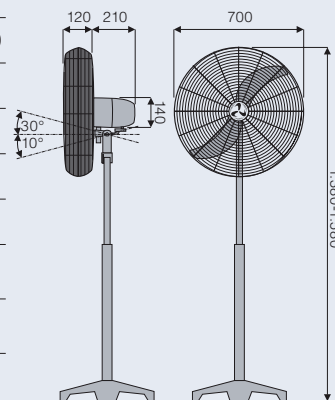

Temperatura ambiente de -10 °C a +42 °C. * medido según la norma IEC 60879



DF600/800 Eco SL

Nuestra baza segura: robustez y resistencia

CasaFan 
SafeLine

USO COMERCIAL
Certificado para uso comercial según la Directiva de máquinas n.º 2006/42/CE Parte 1.



IP54

Protección contra el polvo
Protección contra salpicaduras



El accesorio para montaje a la pared **WHDF n.º 96080** se pide por separado

DF600 Eco SL IP54 n.º 306090 DF800 Eco SL IP54 n.º 308095

Carcasa, aspas, lacado en negro mate

- Ventiladores de tamaño de máxima potencia.
- Ideal para usar en entornos de producción, almacenamiento y distribución.
- 3 velocidades seleccionables mediante interruptor de presión. Interruptor de encendido/apagado de presión.
- Inclinación vertical ajustable 360°.
- Hélice fabricada en aluminio.
- Rejilla protectora, carcasa, marco y hélice lacadas en negro.
- Base de tubo de acero estable con protección antivuelco con ruedas y pies de goma.
- Práctica asa de transporte situada en la carcasa y posibilidad de guardar el cable en la parte trasera de la rejilla protectora.
- Tipo de protección IP54 a prueba de polvo y salpicaduras, clase de protección I.
- Transformador opcional ETWZ 1,0 n.º 891020 para 5 velocidades.
- Cable revestido de goma de 2,5 m H07RN-F G 3 1,0 mm² para cargas mecánicas elevadas con conector de seguridad IP54.

Artículo	Art. n.º	Carcasa/rejilla	Aspas
DF800 Eco SL IP54	308095	Lacado en negro mate	Lacado en negro
DF600 Eco SL IP54	306090	Lacado en negro mate	Lacado en negro

Datos técnicos	Dimensiones (mm)		
	DF800	DF600	
Modelo	DF800	DF600	
Potencia del motor (W)	123 máx.		
Tensión (V/Hz)	220-240/~50		
N.º de velocidades	3		
Velocidad máx. min ⁻¹	870 máx.		
Presión sonora (L _p -3 m) dB(A)	56,8	53,9	
Potencia sonora (L _w) dB(A)	78,9	76,1	
Volumen de aire (m ³ /h)*	15.650	13.000	
Relación de servicio (m ³ /min/W)	2,11	1,75	
Peso (kg)	19,3	15,3	

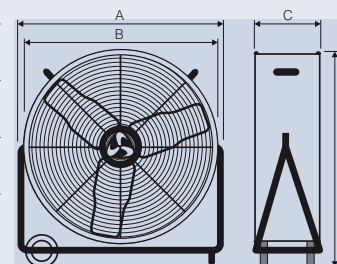

Temperatura ambiente de -10 °C a +42 °C. * medido según la norma IEC 60879

WM3 Wall Eco SL

Seguridad industrial sin riesgo de tropezos

CasaFan 
SafeLine

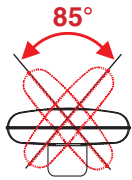

USO COMERCIAL
Certificado para uso comercial según la Directiva de máquinas n.º 2006/42/CE Parte 1.

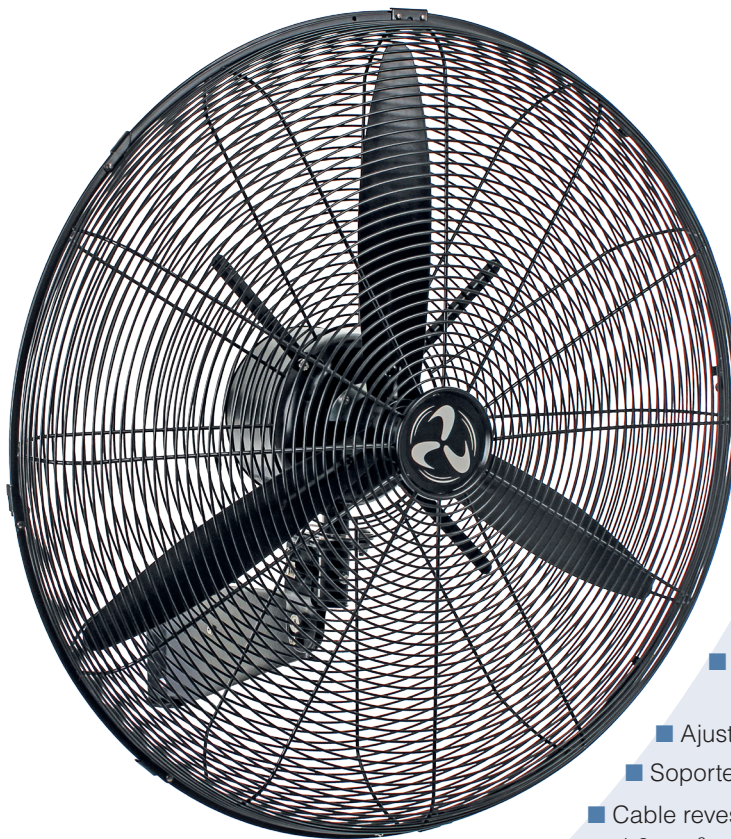

IP44
Protección contra salpicaduras

El transformador opcional **Trafo ETWZ 1,0 n.º 891020** permite regular hasta 5 velocidades.



Manejo mediante interruptor de cadena

Máquina de viento de pared WM3 Wall Eco SL n.º 307502

Carcasa, rejilla protectora, aspas y soporte a la pared revestidos con una base anticorrosión, negro mate

- Soporte a la pared, rejilla protectora, carcasa y aspas revestidos con una base anticorrosión y lacados en negro mate.
- Modelo con acabado íntegramente metálico.
- 3 velocidades seleccionables mediante interruptor de cadena, interruptor de encendido/apagado de presión.
- Oscilación mecánica de 85° seleccionable.
- Hélice de 3 aspas optimizada para un caudal de aire óptimo.
- Ajuste vertical de la rejilla.
- Soporte de pared basculante.
- Cable revestido de goma de 2,5 m H07RN-F G 3 1,0 mm² para cargas mecánicas elevadas con conector de seguridad IP44.
- Tipo de protección IP44 con protección contra salpicaduras, clase de protección I.

Artículo	Art. n.º	Carcasa/rejilla	Aspas
WM3 Wall Eco SL	307502	Lacado en negro mate	Lacado en negro mate

Datos técnicos

Potencia del motor (W)	123 máx.	Velocidad min ⁻¹	1.190 máx.
Tensión (V/Hz)	220-240/~50	Oscilación (°)	85
N.º de velocidades	3	Peso (kg)	13,5
Presión sonora (L _p -3 m) dB(A)	57,5	Potencia sonora (L _w) dB(A)	80,0
Volumen de aire (m ³ /h)*	10.800	Relación de servicio (m ³ /min/W)	1,46

Dimensiones (mm)

Altura máx. 700

Hélice Ø 650

Soporte a la pared

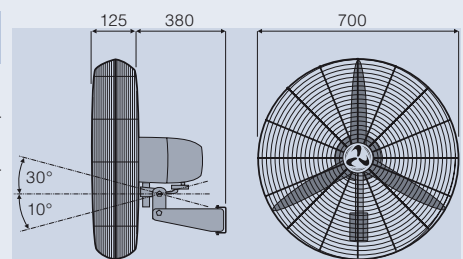
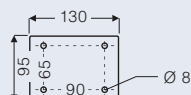

Temperatura ambiente de -10 °C a +42 °C. * medido según la norma IEC 60879

WM3 Stand Eco SL

Seguridad industrial y con aspecto atractivo

CasaFan 
SafeLine

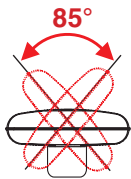

USO COMERCIAL
Certificado para uso comercial según la Directiva de máquinas n.º 2006/42/CE Parte 1.



IP44
Protección contra salpicaduras

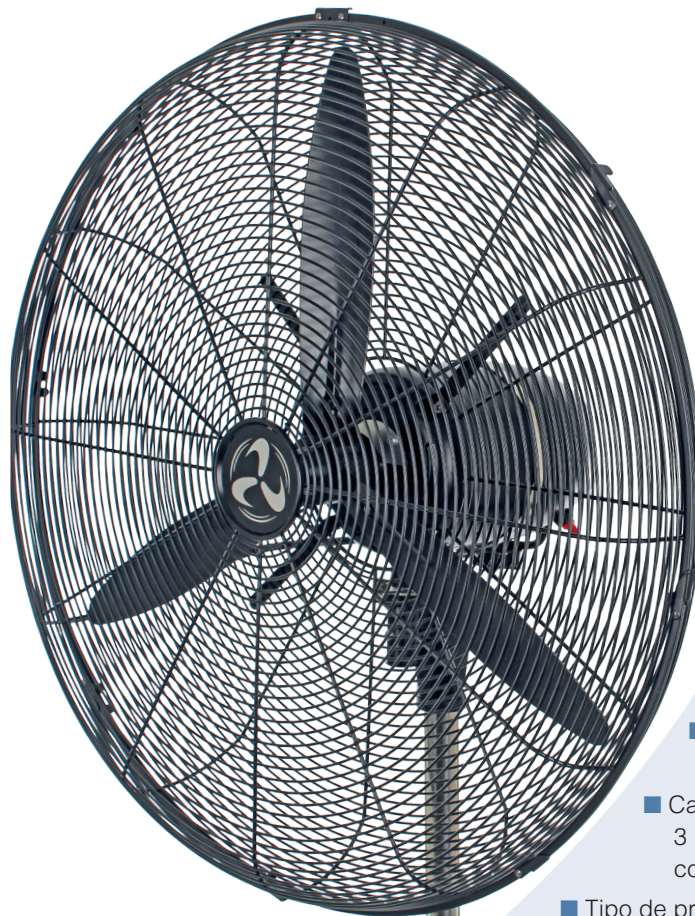

Máquina de viento de pie WM3 Eco SL n.º 307511

Carcasa, rejilla protectora, aspas y base revestidos con una base anticorrosión

- Carcasa, rejilla protectora, aspas y base revestidos con una base anticorrosión y lacados en negro mate, base tubular cromada.
- Modelo con acabado íntegramente metálico.
- 3 velocidades seleccionables mediante interruptor de presión protegido. Interruptor de encendido/apagado de presión.
- Oscilación mecánica de 85° seleccionable.
- Hélice de 3 aspas optimizada para un caudal de aire óptimo.
- Ajuste vertical de la rejilla.
- Base tubular regulable con una altura máx. de 1700 mm.
- Cable revestido de goma de 2,5 m H07RN-F G 3 1,0 mm² para cargas mecánicas elevadas con conector de seguridad IP44.
- Tipo de protección IP44 con protección contra salpicaduras, clase de protección I.
- Base estable lacada con protección antivuelco.
- Hasta 5 velocidades regulables con el transformador opcional (ETWZ 1,0 n.º 891020) hasta aprox. 400 r. p. m.

Artículo	Art. n.º	Color de la carcasa/rejilla	Color de las aspas/base
WM3 Stand Eco SL	307511	Lacado en negro mate	Lacado en negro mate

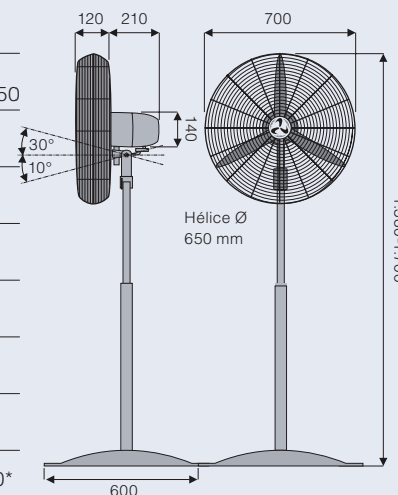
Datos técnicos		Dimensiones (mm)	
Potencia del motor (W)	123 máx.		
Tensión (V/Hz)	220-240/~50	Hélice Ø 650 mm	
N.º de velocidades	3	30° 10°	
Velocidad máx. min ⁻¹	1.190 máx.		
Peso (kg)	17,2		
Oscilación (°)	85		
Presión sonora (L _p -3 m) dB(A)	57,5		
Potencia sonora (L _w) dB(A)	80,0		
Volumen de aire (m ³ /h)*	11.500*		
Relación de servicio (m ³ /min/W)	1,56		

Temperatura ambiente de -10 °C a +42 °C. * medido según la norma IEC 60879

Nordik International Plus

Robustez para una amplia gama de usos en hogares, oficinas y negocios, en 4 tamaños



USO COMERCIAL
Certificado para uso comercial según la Directiva de máquinas n.º 2006/42/CE Parte 1.



15 JAHRE GARANTIE
auf den Motor

Iluminación I plus n.º 22415
Pantalla de cristal semitraslúcido (máx. 150 W, E27)

Nordik I 140 plus n.º 61721

Carcasa y aspas con acabado gris claro

- Se puede fijar hacia adelante/atrás.
- Motor y aspas metálicas equilibrados.
- Cubierta del motor fabricada en plástico resistente a impactos y a rayos UV, de color gris claro.
- Superficie lacada al horno.
- Montaje en superficies inclinadas (hasta 22°).

Opciones:

- *** Opcional con elemento de regulación de pared
La unidad de mando se pide siempre por separado.
- Varillas más largas para estancias altas.
- Pantalla de cristal semitraslúcido I plus (máx. 150 W, E27) opcional.

Artículo	Art. n.º	Carcasa	Aspas	Dimensiones Ø cm
I 90 plus	61701	Acabado gris claro	Acabado gris claro	92
I 120 plus	61711	Acabado gris claro	Acabado gris claro	122
I 140 plus	61721	Acabado gris claro	Acabado gris claro	142
I 160 plus	61731	Acabado gris claro	Acabado gris claro	162

Datos técnicos			
Potencia del motor (W)	90+120: 70 140+160: 76	Velocidad min ⁻¹ máx.	207-238
Tensión (V/Hz)	230~50	Peso (kg)	5,5-6,8
N.º de velocidades	1 (3-5)***	N.º de aspas	3
Presión sonora (L _p -3 m) dB(A)	90: 25,8 120: 28,2 140: 31,7 160: 34,3	Volumen de aire* (m ³ /h)	90: 8.550 120: 9.900 140: 13.500 160: 14.000
Potencia sonora (L _w) dB(A)	90: 46,1 120: 49,1 140: 52,6 160: 55,6	Relación de servicio (m ³ /min/W)	90: 2.036 120: 2.357 140: 3.214 160: 3.333

Ø (mm)	
90:	920
120:	1.222
140:	1.422
160:	1.520

** Dimensiones con varilla corta
Temperatura ambiente de -10 °C a <+40 °C.

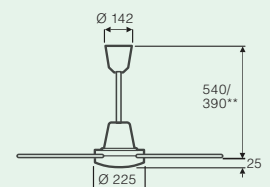

Nordik Heavy Duty Base

En entornos muy sucios y húmedos

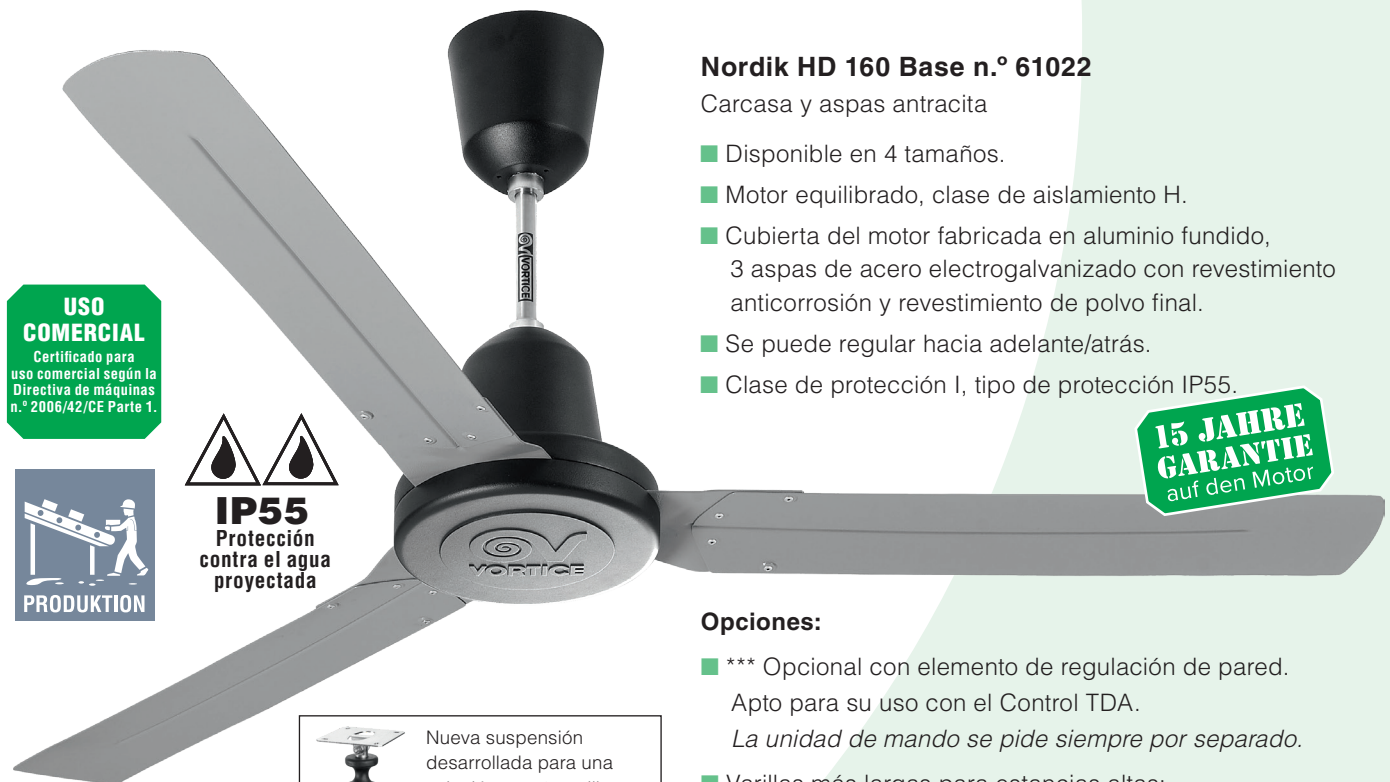

USO COMERCIAL
Certificado para uso comercial según la Directiva de máquinas n.º 2006/42/CE Parte 1.



IP55
Protección contra el agua proyectada

Nueva suspensión desarrollada para una sujeción con 4 tornillos, así como amortiguadores de vibración con sistema de anclaje de cable de acero integrado.

15 JAHRE GARANTIE
auf den Motor

Nordik HD 160 Base n.º 61022

Carcasa y aspas antracita

- Disponible en 4 tamaños.
- Motor equilibrado, clase de aislamiento H.
- Cubierta del motor fabricada en aluminio fundido, 3 aspas de acero electrolgalvanizado con revestimiento anticorrosión y revestimiento de polvo final.
- Se puede regular hacia adelante/atrás.
- Clase de protección I, tipo de protección IP55.

Opciones:

- *** Opcional con elemento de regulación de pared. Apto para su uso con el Control TDA. *La unidad de mando se pide siempre por separado.*

- Varillas más largas para estancias altas:

ST 67 HD n.º 22718, ST 92 HD n.º 22719



Nordik Heavy Duty

Ideal para su uso en la producción industrial y comercial, en entornos agrícolas, al aire libre y allí donde la suciedad, el polvo y la humedad están a la orden del día a día. El encapsulado especial del motor y el tratamiento anticorrosivo de los elementos lo hacen posible.



Artículo	Art. n.º	Carcasa y aspas
Nordik HD 120 Base	61020	Antracita
Nordik HD 140 Base	61021	Antracita
Nordik HD 160 Base	61022	Antracita
Nordik HD 200 Base	61023	Antracita

Datos técnicos			
Potencia del motor (W)	120+140: 80 160+200: 85	Velocidad min ⁻¹ máx.	186-233
Tensión (V/Hz)	230~50	Peso (kg)	7,3-9,1
N.º de velocidades	1 (3-5)***	N.º de aspas	3
Presión sonora (L _p -3 m) dB(A)	120: 34,3 140: 37,9 160: 38,1 200: 38,9	Volumen de aire* (m ³ /h)	120: 14.040 140: 15.996 160: 19.296 200: 22.050
Potencia sonora (L _w) dB(A)	120: 51,8 140: 55,4 160: 55,6 200: 56,4	Relación de servicio (m ³ /min/W)	120: 2,925 140: 3,332 160: 3,780 200: 4,320

Ø (mm)	
120:	1.218
140:	1.422
160:	1.524
200:	2.000

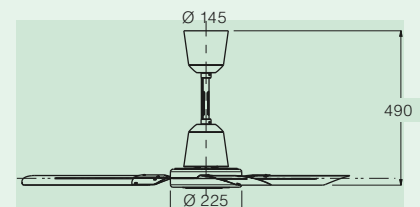

Temperatura ambiente de -10 °C a +50 °C * medido según la norma IEC 60879

Nordik Heavy Duty Inox

En entornos muy sucios, húmedos y adversos

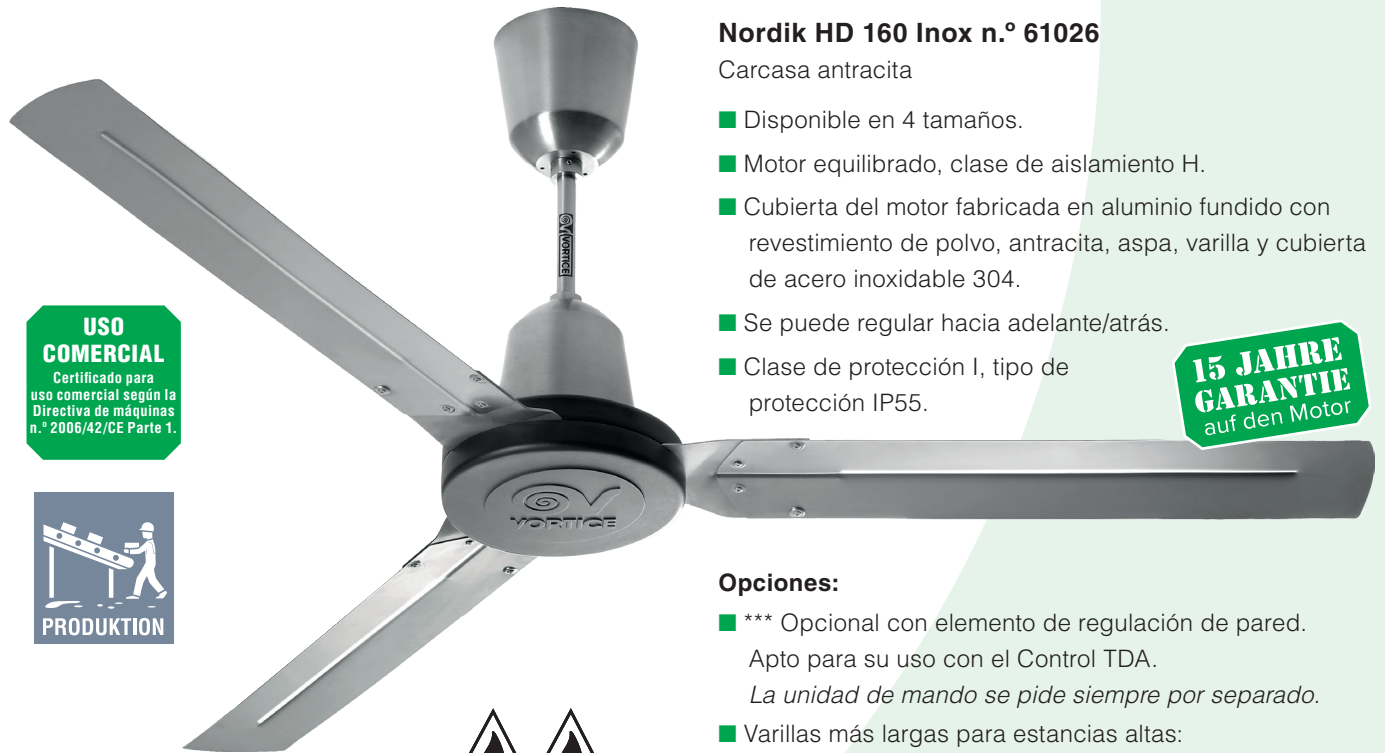

USO COMERCIAL
Certificado para uso comercial según la Directiva de máquinas n.º 2006/42/CE Parte 1.



IP55
Protección contra el agua proyectada

15 JAHRE GARANTIE
auf den Motor

Nordik HD 160 Inox n.º 61026

Carcasa antracita

- Disponible en 4 tamaños.
- Motor equilibrado, clase de aislamiento H.
- Cubierta del motor fabricada en aluminio fundido con revestimiento de polvo, antracita, aspa, varilla y cubierta de acero inoxidable 304.
- Se puede regular hacia adelante/atrás.
- Clase de protección I, tipo de protección IP55.

Opciones:

- *** Opcional con elemento de regulación de pared. Apto para su uso con el Control TDA. *La unidad de mando se pide siempre por separado.*

- Varillas más largas para estancias altas:

ST 67 HD IX n.º 22722, ST 92 HD IX n.º 22723



HEAVY DUTY!

Especialmente adecuado para su uso en zonas con humedad, polvo, suciedad y altas temperaturas



Nueva suspensión desarrollada para una sujeción con 4 tornillos, así como amortiguadores de vibración con sistema de anclaje de cable de acero integrado.

Artículo	Art. n.º	Carcasa	Aspas
Nordik HD 120 Inox	61024	Antracita	Acero inoxidable 304
Nordik HD 140 Inox	61025	Antracita	Acero inoxidable 304
Nordik HD 160 Inox	61026	Antracita	Acero inoxidable 304
Nordik HD 200 Inox	61027	Antracita	Acero inoxidable 304

Datos técnicos

Potencia del motor (W)	120+140: 80 160+200: 85	Velocidad min ⁻¹ máx.	186-239
Tensión (V/Hz)	230~50	Peso (kg)	7,3-9,1
N.º de velocidades	1 (3-5)***	N.º de aspas	3
Presión sonora (L _p -3 m) dB(A)	120: 34,3 140: 37,9 160: 38,1 200: 38,9	Volumen de aire* (m ³ /h)	120: 14.040 140: 15.996 160: 19.296 200: 22.050
Potencia sonora (L _w) dB(A)	120: 51,8 140: 55,4 160: 55,6 200: 56,4	Relación de servicio (m ³ /min/W)	120: 2,925 140: 3,332 160: 3,780 200: 4,320

Ø (mm)	
120:	1.218
140:	1.422
160:	1.524
200:	2.000

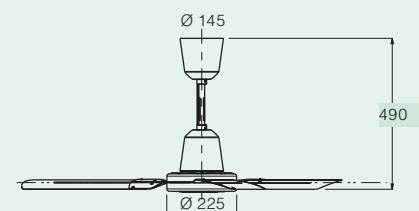

Temperatura ambiente de -10 °C a +50 °C * medido según la norma IEC 60879

Nordik SuperBlade HVLS

Nueva serie de ventiladores de techo para estancias altas y grandes



IP65
Protección
contra el agua
proyectada

HVLS (High Volume Low Speed)

ideal para refrigeración (en verano) y recirculación de calor (en invierno) en estancias de techos altos

- Disponible en 5 tamaños de 3 a 7 m de diámetro
- Flujo de aire uniforme en grandes superficies
- Bajo nivel de revoluciones y ruido
- Para el máximo confort térmico del usuario tanto en verano como en invierno



Forma óptima del aspa:

Perfil aerodinámico: fabricadas con perfiles de aluminio extruido, con alerones (winglets) que reducen considerablemente las turbulencias, la resistencia y el ruido los extremos de las aspas.

Control central:

Ajuste automático de la velocidad de los ventiladores de techo NORDIK SUPERBLADE para alcanzar o mantener la temperatura o la velocidad del aire. Integración sin problemas en un sistema de gestión de edificios (BMS) a través del protocolo Modbus abierto.



Rendimiento sin precedentes:

Volúmenes de aire muy elevados y flujo de aire uniforme incluso a bajas revoluciones (menor nivel de ruido), de hasta 850.000 m³/h.

Motores CE:

Con inversor integrado, equipados con protección contra sobrecargas térmicas, la más moderna tecnología de ahorro energético y con un elevado grado de protección contra el polvo y el agua (IP65).



USO COMERCIAL
Certificado para uso comercial según la Directiva de máquinas n.º 2006/42/CE Parte 1.

Ideal para las siguientes aplicaciones:

- Aeropuertos
- Almacenes/distribución
- Agricultura
- Recintos multifuncionales
- Fábricas de cerveza
- Gimnasios
- Industria/comercio
- y mucho más
- Producción

El elemento principal: su motor CE sin escobillas

- Distribución uniforme de la potencia a lo largo de todo el rango de revoluciones.
- Ausencia de una caja de engranaje que precise mantenimiento y sea propensa a fallos como en los ventiladores HVLS convencionales.
- Motor sin escobillas ni mantenimiento con inversor integrado.
- Ahorro energético de hasta un 40 % en comparación con los motores de CA convencionales.
- Manejo sencillo gracias a la señal de control de 0-10 V de CC. El control también se puede llevar a cabo mediante un BMS (Building Management System) con protocolo Modbus (RS 485).
- Gran selección de unidades de control con sensores de diferencia térmica, velocidad del viento o humedad, adaptados a cada necesidad.
- Funcionamiento flexible con corriente alterna monofásica de 230 V~50 Hz o trifásica 415 V~50 Hz.
- Con grado de protección IP65 y un motor que resiste temperaturas ambiente de -20 °C a +50 °C, los Nordik HVLS SuperBlade se pueden utilizar sin problemas en entornos húmedos o cargados de polvo.

Modo invierno

El aire caliente tiene un peso específico menor que el aire frío. Por este motivo, el aire caliente se concentra siempre bajo el techo de la nave, mientras que el aire frío descende hacia el suelo.

Los ventiladores Nordik SuperBlade HVLS trasladan ese calor, que de otra forma se perdería, sin corrientes allí donde se necesita: en la zona de ocupación a nivel del suelo. Gracias a una menor temperatura a la altura del techo, se reducen las pérdidas de transmisión. El calor se distribuye de forma más rápida y uniforme por la nave, lo que permite ahorrar hasta un **30 %** en calefacción.

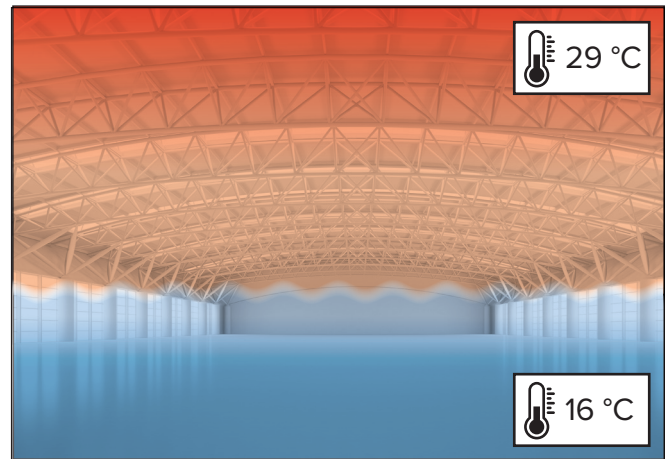

Sin ventiladores Nordik SuperBlade HVLS:

El aire caliente sube hasta el techo de la nave, donde se concentra, mientras que el aire frío baja. De esta forma, es necesario un importante esfuerzo económico y energético para mantener la temperatura deseada a nivel del suelo.

En su funcionamiento de invierno (destratificación), los ventiladores Nordik SuperBlade HVLS trabajan a bajas revoluciones para dirigir el aire caliente acumulado debajo del techo hacia la zona en la que es más necesario: la zona de ocupación. En este sentido, es importante que la velocidad del aire no sea demasiado elevada en este punto, puesto que de lo contrario ese agradable efecto de «ducha de aire caliente» podría transformarse rápidamente en todo lo contrario y percibirse como una corriente de aire. Toda la zona de ocupación se calentará rápidamente de manera uniforme, de manera que se reducen los tiempos de precalentamiento y se evitan las zonas frías y húmedas.

Gracias a la unidad de mando y los sensores de techo y suelo, se calcula permanentemente la diferencia de temperatura entre el suelo y el techo para ajustar la velocidad de los ventiladores en consecuencia. Además, estos solo se ponen en marcha cuando la diferencia de temperatura entre el techo y el suelo supera el umbral configurado.

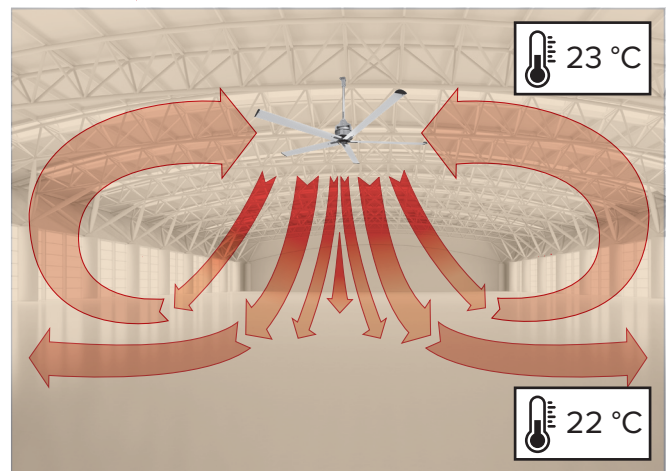

Con ventiladores Nordik SuperBlade HVLS:

El aire caliente concentrado bajo el techo se lleva lentamente y sin corrientes hacia abajo. La temperatura en la nave se equilibra. Sin costes de calefacción adicionales se aumenta la temperatura a nivel del suelo.



Modo verano

Tanto unas temperaturas y como una humedad del aire elevadas empeoran el clima de trabajo y reducen de forma significativa el rendimiento de los empleados. La capacidad de concentración y la productividad disminuyen a medida que aumenta la temperatura y la humedad del aire.

Debido al gran volumen de espacio, en el ámbito comercial e industrial los sistemas de climatización para la reducción de la temperatura ambiente resultan costosos, tanto en su adquisición como en su mantenimiento.

Para el funcionamiento de verano es necesaria una velocidad del aire mayor que en invierno. Mediante la evaporación de la humedad de la piel, el efecto de la refrigeración adiabática reduce la temperatura de superficie y extrae el calor del cuerpo. Esto logra reducir la sensación térmica de las personas que se encuentran en un recinto caliente en hasta 6 °C dependiendo de la humedad y la velocidad del aire. Con independencia de la temperatura y la humedad del aire, el efecto de enfriamiento comienza a partir de una velocidad del aire de aprox. 0,5 m/s en función de la actividad. A diferencia de lo que ocurre en muchos países tropicales y en el sur de EE. UU., en nuestras latitudes centroeuropeas moderadas la velocidad del aire a la altura del hombro no debería superar 1,3 m/s con el fin de evitar un efecto negativo en la salud de los empleados. El ajuste de la velocidad real del aire en el centro de trabajo debería realizarse siempre en función de las sensaciones personales de los empleados.

Los ventiladores Nordik SuperBlade generan un flujo de aire vertical uniforme bajo el radio de las aspas que se desvía en un flujo horizontal hacia la parte exterior para después fluir de nuevo por encima del ventilador.



Datos técnicos

Nordik SuperBlade	Flujo de aire (m³/h)	Potencia máx. (kW)	Corriente máx. (A)	Diámetro tamaño (m)	Velocidad mín. (r. p. m.)	Velocidad máx. (r. p. m.)	Presión sonora dB(A) (LP -3 m)	Distancia mín. aspas-suelo (m)	Distancia recom. entre 2 ventiladores eje-eje (m)	Peso (kg) Estándar/L
300/120" E	280.000	0,725	2,17	3	6	150	<42,5	3,0	9	85/95
400/160" E	330.000	0,370	2,31	4	6	80	<37,5	3,2	12	91/101
500/200"	530.000	0,850	1,67	5	10	80	<27,5	3,6	15	128/137
600/240"	600.000	1,100	2,69	6	10	65	<27,5	4,0	18	136/145
700/280"	650.000	0,525	1,35	7	5	38	<27,5	4,8	21	144/153
700/280" S	850.000	0,665	1,65	7	5	50	<27,5	4,8	21	155/164

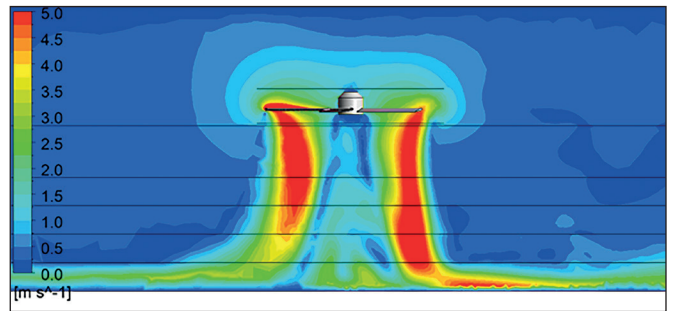

La simulación de un Nordik Superblade HVLS 300:

El aire fluye en vertical hacia abajo y, a continuación, en diagonal/horizontal hacia los lados. Dependiendo de la velocidad del aire deseada, se procede a elegir el tamaño y el número de ventiladores.

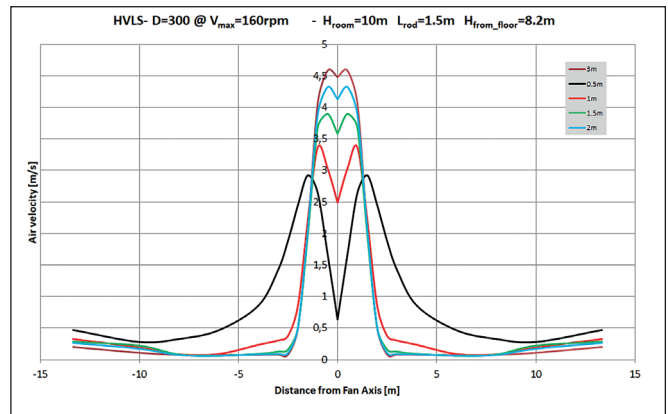

Deshidratación:

La humedad no deseada es perjudicial para la salud de los empleados, la estructura del edificio y, en última instancia, los productos almacenados y el parque de maquinaria. En el caso de las fábricas de cerveza, por ejemplo, el crecimiento de bacterias y la formación de hongos a lo largo de las semanas que dura el almacenamiento hasta el embotellado puede llegar a ser problemático. Debido a las bajas temperaturas imperantes durante el almacenamiento, en los tanques de almacenamiento, las tuberías y en las paredes frías se acumula gran cantidad de condensación. La limpieza con vapor habitual y la aportación de aire caliente del exterior genera aún más humedad, lo que dispara el desarrollo de las bacterias y la formación de hongos.

Un movimiento permanente y uniforme del aire generado por los ventiladores Nordik SuperBlade HVLS crea las condiciones de proceso óptimas, reduce la condensación e impide la formación de hongos. En combinación con sistemas de deshumidificación se logran crear unas condiciones de proceso óptimas que permiten reducir los tiempos y prolongar los intervalos de limpieza.

Principios de planificación:

- Cuanto mayor es el diámetro de los ventiladores Nordik SuperBlade HVLS, más aire mueven.
- A mayor diámetro, y a la misma velocidad, mayor es también la superficie efectiva en la zona de ocupación a nivel del suelo.
- Cuanto mayor sea el diámetro de los ventiladores Nordik SuperBlade HVLS, mayor será el caudal de aire.
- Teóricamente, los ventiladores Nordik SuperBlade HVLS de gran diámetro abarcan grandes superficies dentro de las naves. Los aparatos más pequeños pueden cubrir huecos entre medias o se pueden utilizar en naves más pequeñas.
- Además del radio de las aspas, también cambia el movimiento vertical del aire en un flujo de aire horizontal. El flujo transversal de aire se obstaculiza mediante la instalación de tabiques de separación, almacenes de estanterías elevadas y maquinaria alta. Las turbulencias que se generan pueden afectar al alcance y a la superficie efectiva de los ventiladores Nordik SuperBlade HVLS.
- Por encima y a los lados del ventilador ha de existir un espacio lo más vacío posible con el fin de no obstaculizar el flujo del aire.

Dimensiones (mm)

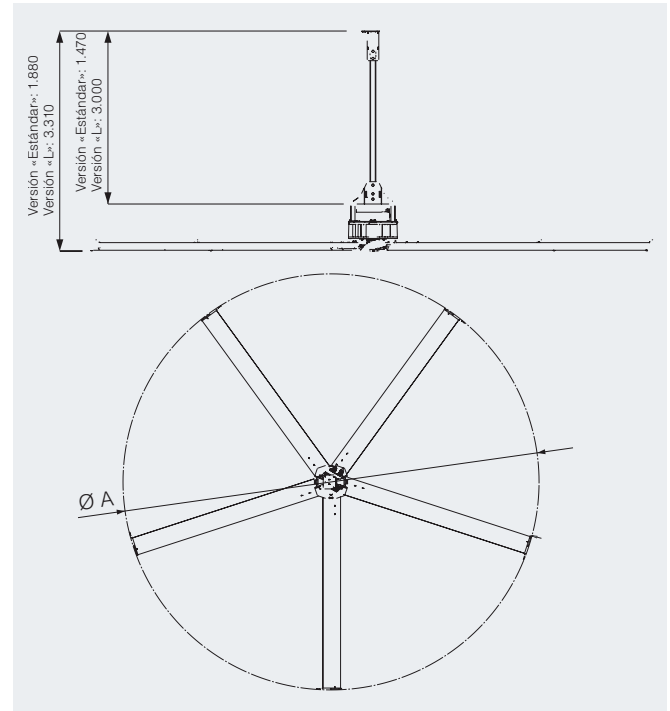

En la siguiente tabla se indican las superficies recomendadas por tamaño en función de la aplicación deseada.

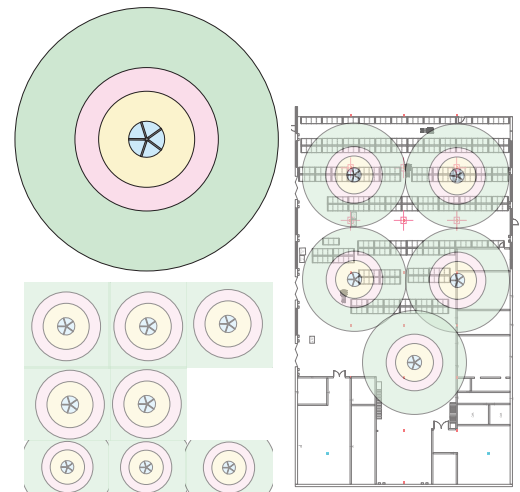

Artículo	Art. n.º Versión Estándar	Art. n.º Versión L	Ø A	Trabajo físico pesado*		Actividad física ligera*		Recirculación de calor/destratificación*	
				Ø m	m²	Ø m	m²	Ø m	m²
SUPERBLADE 300/120° E	61086	61087	3.000	4,1	14	5	20	33	854
SUPERBLADE 400/160° E	61096	61097	4.000	7,2	41	9	63	39	1.193
SUPERBLADE 500/200°	61082	61092	5.000	12,3	119	23	415	42	1.384
SUPERBLADE 600/240°	61083	61093	6.000	16,8	222	30	706	45	1.599
SUPERBLADE 700/280°	61084	61094	7.000	20,9	343	34	907	48	1.808
SUPERBLADE 700/280° S	61076	61077	7.000	22,6	400	38	1.133	51	2.041

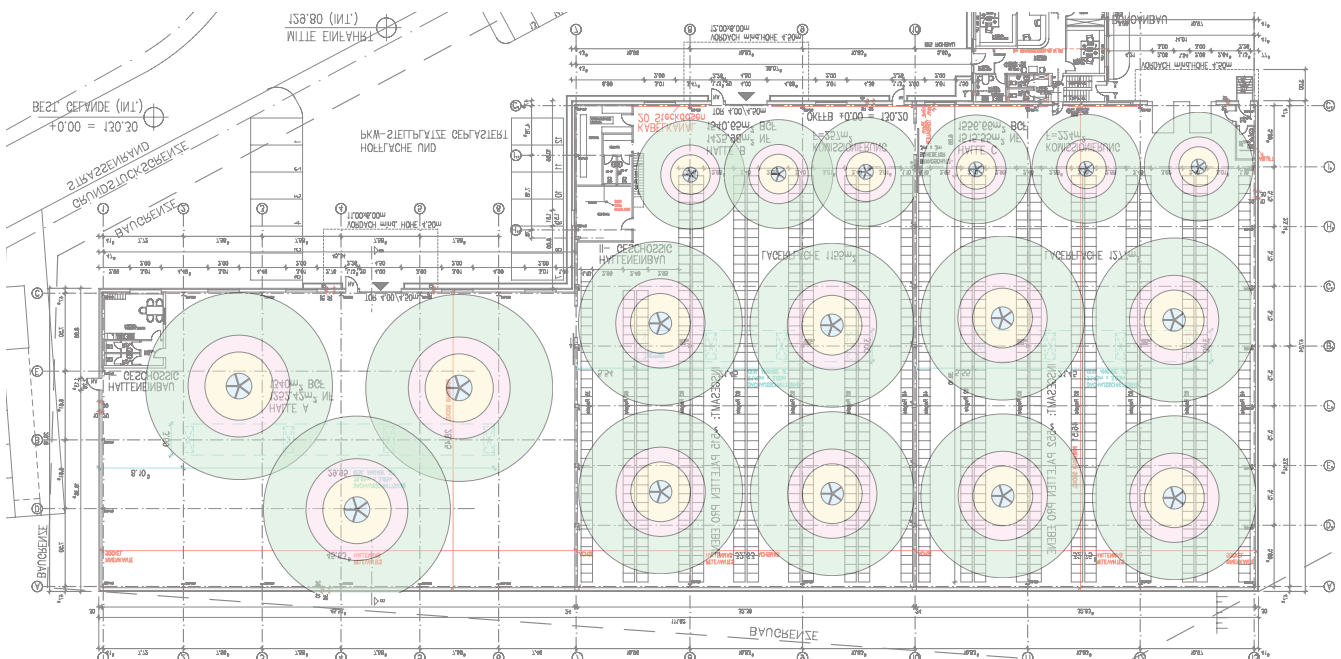

* La efectividad puede variar independientemente de la velocidad de rotación y de la distancia al suelo.



Accesorios Nordik SuperBlade HVLS

Artículo	Art. n.º	Descripción
	Vort T 21137	Unidad de control para hasta 10 Nordik SuperBlade HVLS con independencia de la temperatura o la velocidad del viento. Regulable a través de Modbus.
	Control TDA 983009	Control de la diferencia de temperatura con una interfaz de 0-10 V para un control completamente automatizado del Nordik SuperBlade HVLS en invierno. Cambio a control manual en verano. Sensores de suelo y techo incluidos.
	POT 12828	Control manual para hasta 10 ventiladores Nordik Super-Blade. Posibilidad de montaje tanto en superficie como empotrado.

Artículo	Art. n.º	Descripción
	WP 21197	Anemómetro opcional para la unidad Vort T para controlar el Nordik SuperBlade HVLS con independencia de la velocidad del viento.
	NHVLS-RD 21615	Kit de tensión para el Nordik Superblade HVLS «Estándar».
	NHVLS-RD-L 21136	Kit de tensión para el Nordik Superblade HVLS versión «L».
	USB C 21198	Convertidor Modbus-USB para el control del Nordik SuperBlade HVLS por ordenador junto con la unidad de control Vort T.



CasaFan GmbH
 Senefelderstr. 8
 63594 Hasselroth
 ☎ +49 6055 937520
 Correo electrónico: info@ventilator.de

v6.4

Las ofertas de productos de este folleto están sujetas a cambios y son válidas hasta la publicación de un nuevo catálogo. Nos reservamos el derecho a realizar cambios en los productos, especialmente aquellos que sirvan para mejorarlos, sin previo aviso. No aceptamos ninguna responsabilidad por los errores de impresión. Todas las especificaciones técnicas son las de los respectivos fabricantes. Vortice y CasaFan son marcas registradas de sus respectivos fabricantes. Todos los textos, gráficos e imágenes son propiedad intelectual de CasaFan/Vortice y están protegidos por el derecho de autor. Imágenes de fondo de Shutterstock.com. Los períodos de garantía indicados en el folleto para los modelos individuales o sus componentes no afectan a la garantía legal gratuita. CasaFan® 2024